

NOTA BİLMEYEN GİTAR NASIL ÇALINIR.

Jean-Pierre PETIT

Gitarıda altı tel vardır. Teller yerlerine yerleştirildiğinde ortaya "doğal olarak" çıkan notalar en pes olanlardan en tiz olanlara doğru dizilir:

1 2 3 4 5 6
Mi La Ré Sol Si Mi

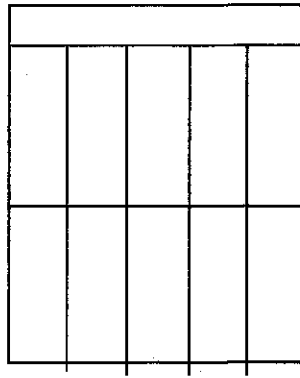

Daha ileride bir gitarın nasıl akord edileceği ve hatta tellerinin nasıl bağlanacağı gösterilecek. Sap ve kasa üzerinden. Bir telden ses çıkarmak için bunlardan birinin titreştirilmesi gerekir. Elde edilen notalar şu şemaya uyar:

mi la ré sol si mi

Pastillerde görülen notalar serbest tellere karşılık gelirler ve gitar sapı üzerinde bunlar çekilmezler.

Sağ tarafta fa'ya ait sol anahtarının bütünün çizdik. Fakat aşağıda vereceğimiz eğitimde solfej bilmeye veyahut öğrenmeye gerek yoktur.

Gitar nasıl tutulur:

Farklı enstrümanlar mevcuttur:

"Düz gitar" ya da Klasik Gitar

Altı teli vardır. Üç ince ve tiz ses çıkaran tel naylondan yapılır. Geri kalan kalın ve pes ses çıkaran tel yine naylondandır fakat çevreleri metal tel ile spiral şeklinde sarılır ve bu sayede titreşim frekansı azaltılır ve ses kalınlaştırılır. Eğer "klasik" bir gitar satın alacak olursanız, iyi tellerle donatıldığına emin olun (satıcıdan bunu isteyin).

Yeni başlayanların doğal olarak enstrümanı vücudundan uzakta turma gibi bir eğilimi vardır çünkü parmağını nereye koyduğunu görmel ister.

Gitarcının doğru oturması gerekir, gövde üstü düz olmalı, enstrüman karına yapıştırılmalı, kollar serbest olmalı. Dirsek de oldukça rahat olmalı.

Gitar çalınırken elbette koltukta oturulabilir. Ama konser verirken yukarda oturmak tercih edilir ve sol ayak aşağıda görüldüğü gibi küçük bir taburenin üzerine konur:

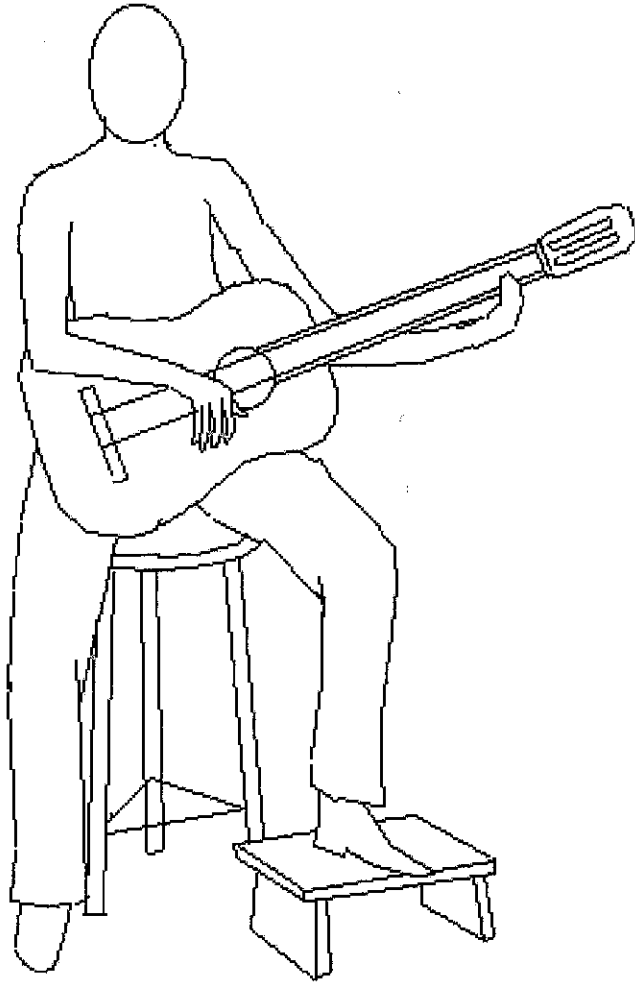

Klasik Gitar

Bu pozisyonun özelliklerini iyi not edin: Sap bilek "kırık" durur. Sol bilek iyice ileri doğru "uzatılır" ve sapın altında bırakılır. Bu pozisyonlar hiç de doğal pozisyonlar değildir ve bu nedenle yeni başlayanlar bir süre zorlanacaktır.

Flamenko Gitarı

Bu tip gitarın telleri de aynı klasik gitardaki gibidir.

Flamenko gitarcuları enstrümanlarını biraz farklı tutarlar. Sapı hafifçe daha yüksekte tutarlar.

Flamenko gitarı klasik gitardan farklı değildir ama kasasında plastik plakalar vardır, beyazdırlar ve belirli bir işlevleri vardır. Enstrümanı çalan tırnağıyla bu plakalara ritimli bir şekilde vurur. Kasaya bu şekilde vurulması çalma eyleminin önemli bir parçasıdır. Eğer "normal" ve korumasız bir gitarla,

Bunu yapmaya kalkarsanız, verniği çabucak bozulacaktır ve bu emin olun hiç hoşunuza gitmez. Eğer illa Flamenko tadını almak istiyorsanız da doğrudan bu şekilde donatılmış bir gitar satın alın ya da bir çalgı ustasından klasik gitarınıza bu plakaları takmasını isteyin. Kolayca yapıştırılabilir. Flamenko çalmak son derece zevklidir. Dolayısıyla her şey yeteneğinize ve el becerinize bağlı. Ama kim bilebilir, belki de içinizde bir Flamenko çalgıcısı uyumaktadır. Ne şekilde olursa olsun, kitabın ilerleyen bölümlerinde basit ve iyi ritimli bir havanın nasıl çalındığını öğreteceğiz.

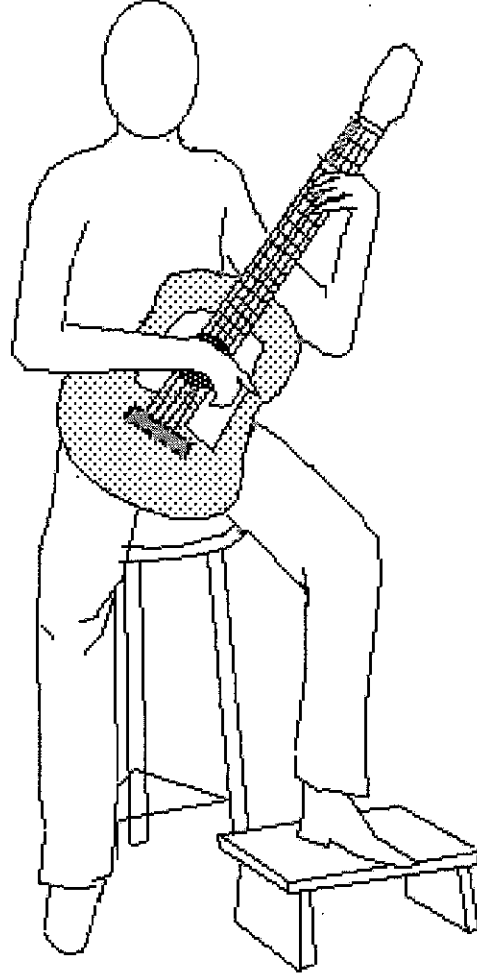

Flamenko gitarı

Jaz gitarı.

Klasik gitardan farklıdır. Sapı biraz daha dardır. Kasasının biçimi genellikle farklıdır. Bu gitarda ince teller metaldendir. Gerginlik daha fazladır. Teller bu durumda kasaya farklı bir şekilde bağlanırlar, figürde görüldüğü gibi. Jaz gitarcısı konserde

genellikle ayaktaadır. Bir kayış sayesinde gitarcı enstrümanını askıda tutabilir. Tellere bir "aracı" vasıtasıyla vurur (bu aksesuar ilerde gösteriliyor).

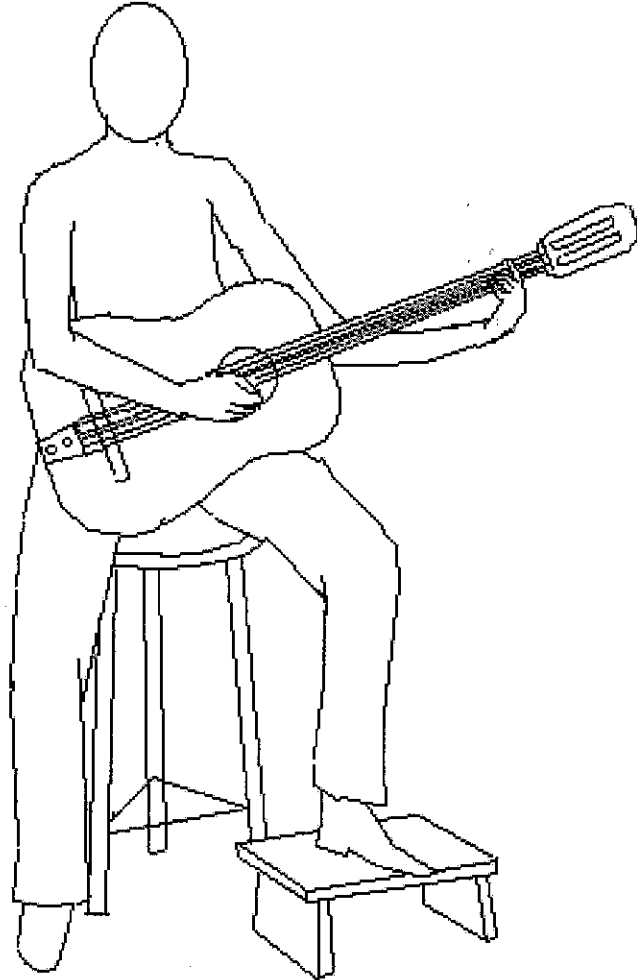

Klasik veyahut flamenko gitarı bir jazz gitarına dönüştürme hatasına sakın düşmeyin. Naylon teller yerine metal teller koyarak dönüştürebileceğinizi sanabilirsiniz fakat gerilimin artırılması için telleri daha sıkı yapmak zorundasınız. Fakat bu gitarlar bu yoğunlukta gerilimi taşıyacak şekilde tasarlanmamışlardır ve kasa bu nedenle deforme olabilir. Hatta bir ay bile geçmeden kasanın önünden ahşap parçalarının dökülmeye başladığını görebilirsiniz ! Jazz gitarları bir mikrofonla donatılabilir ve bir anfiye bağlanabilir (Aynısı klasik gitarlarda da yapılabilir).

Rock gitar.

Tamamen farklı bir enstrüman söz konusu burada. Bu enstrümanda rezonans kasası yoktur. Elektronik bir sistem titreşim hareketini tespit eder ve bunu bir anfiye aktarır. Bu gitarlarda sesi arttırmaya ve modifiye etmeye yarayan düğmeler vardır. Kasa yerine üreticiler gitarın belli bir şeklinin olması için bir levha koyarlar. Fakat bu kitabın amacı okuyucuya jazz veyajut rock tekniklerini öğretmek değil (zira bunlardaki duruşlar ve tellere vurma şekilleri oldukça farklı haller alır: bunun için bir bıçak veyahut çatal bile kullanılabilir, vs...).

Sap üzerinde sol elin duruşu.

Baş parmak sapın altına yerleştirilmelidir, eksenine göre, böylece "pena" görevini layıkıyla yerine getirebilir. Burada sol bileğinizi nasıl tutmanız gerektiği gösteriliyor. (görüntüde gitat sapının "şeffaf" olduğunu var sayıyoruz)

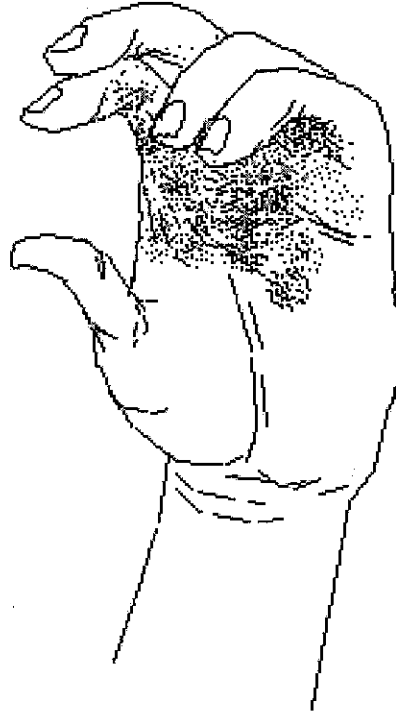

Sap eksenine göre bu görünüş sol bileğin hareketini resimlemek için. Parmakların sap üzerine iyice yerleşebilmesi gerekir.

Elbette tüm bunlar şematik. Sap üzerinde parmaklar birçok farklı şekilde durabilirler. Örneğin melodik şarılarda bu "pena" fikri tamamen ortadan kalkabilir ve gitarcı tel üzerinde baskı kurabilmek için elini gövdesine doğru çekmek durumunda kalabilir. Ama eşlik etme akorları için, bu "pena" fikrini aklınızdan çıkarmayın.

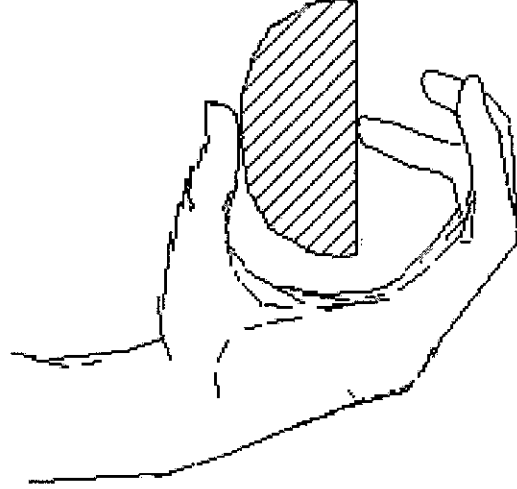

Uzun tırnaklarla gitar çalmak zor olur, sol el tırnaklarını kast ediyorum (elbette baş parmak hariç). Aaslında teller üzerinde iyi bir basınç uygulayabilmek için son parmak kemiğinin sap düzlemine dik olması gereklidir.

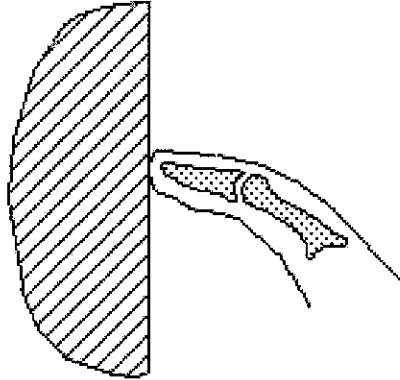

Uygun bir ses elde edebilmek için, oldukça kuvvetli bir basınç uygulamak gerekir. Yeni başlayanlar bu basıncı uygulamaya alışacaklardır ve kendilerinin bunu yapabilmesi için en iyi konumu bulmaları gerekecektir. Akor söz konusu olduğu zaman aniden baş parmak hareket ettirilir, ters yönde, sol el parmakları tarafından uygulanan basıncın ağırlık merkezine doğru olması gerekir.

Tel tahtaya yanlış basınç uyguladığında tel nahoş titreşimler ortaya çıkarır. Bu durumda telin kıvrıldığı söylenir. Bundan kaçınmak için,

silenin yakınındaki tele basmakta yarar vardır, bu da enstürümanın kasasına doğru bulunur:

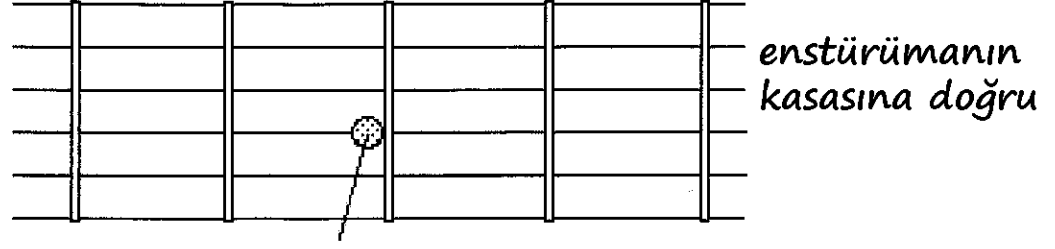

parmağın tahtaya temas etme yüzeyi

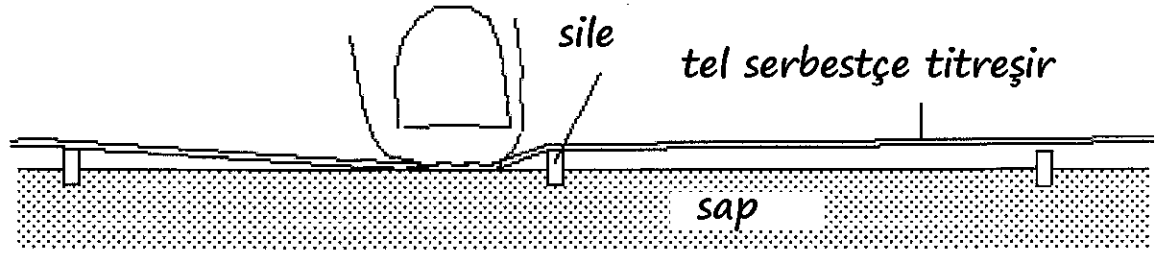

Elbette, saol el parmağıyla sağlanan bu ideal pozisyon her zaman mümkün olmaz, bir akor ortaya çıkarıldığı zaman, daha sonraki imajlarda bunları göstereceğiz, başka akorları ortaya çıkarma imkanımız kısıtlanır.

Sağ elin duruşu.

İşte sağ elin duruşu, size nasıl görünecekse o şekilde, ve yorucu kırıklığına dikkat edin:

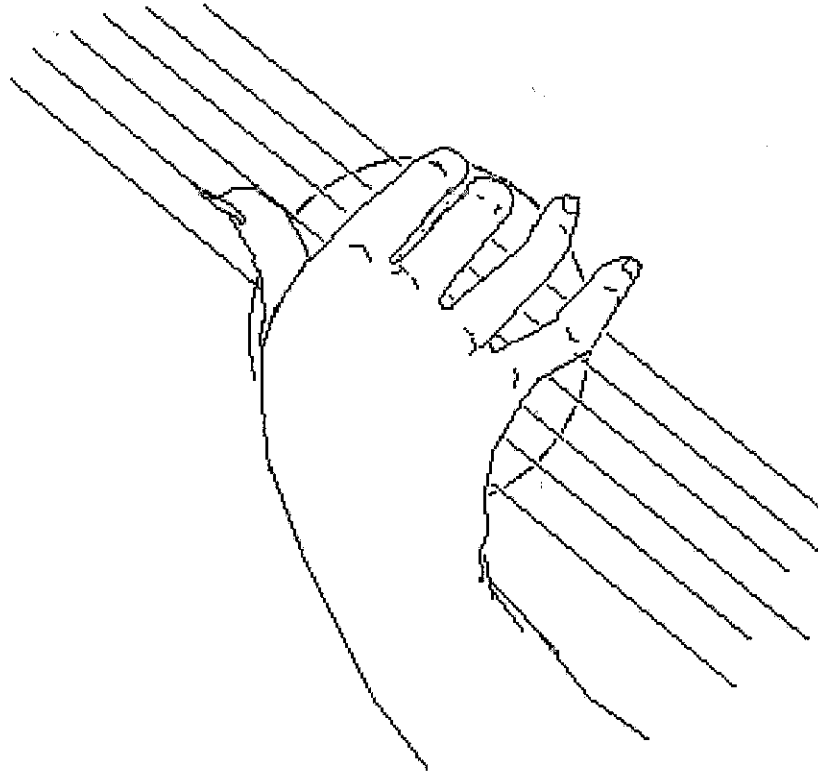

Sol elin parmakları tellere nasıl basmalıdır.

Tellere tırnaklarla vurulduğu zaman daha saf bir ses elde edilir. Eğer tırnak yerine parmak uçları dğererse çıkan ses çok tıkanık olacaktır. Minimal bir uzunluk gerekir.

Tırnaklarla mı yoksa parmak uçlarıyla mı vurulmasına göre parmağın duruşu tamamen farklı olur.



Parmak ucuyla tele vurulduğu zaman tel üzerindeki gidişat

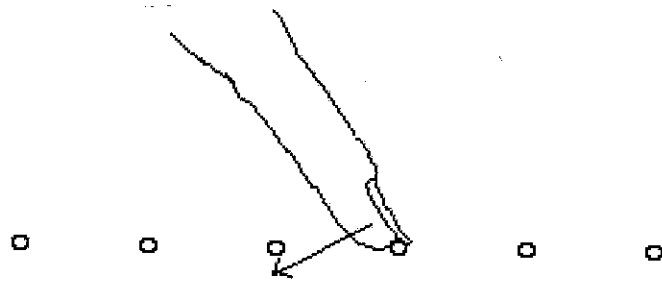

Tırnakla vurma, kuvvetin doğrultusu

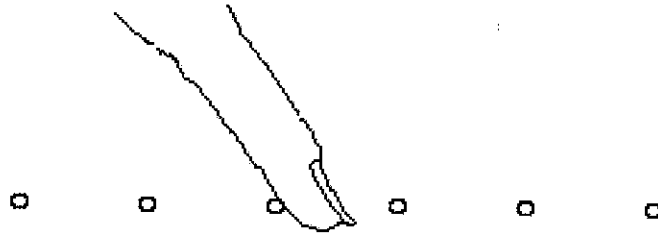

Parmak komşu tele dayalı şekilde durur.

Aşağıdaki şemaya göre müzisyenin görece olarak sıkı parmaklarla çalması gerekir (klasik veyahut Flamenk). Fakat birçok gitarist eşlik edilmeyi severler ve tırnaklarını kullansalar bile parmaklarını bu şekilde "dayamazlar":

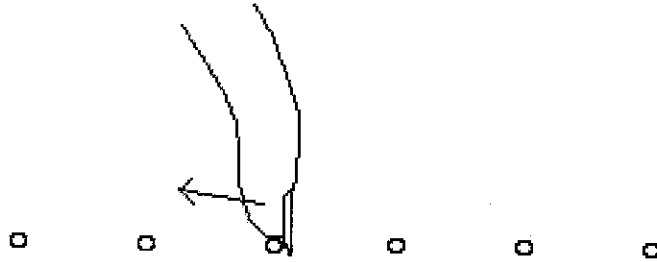

Gitar nasıl akord edilir.

Gitar telleri, en kalınından en incesine doğru şunlara karşılık gelir:

Ses yüksekliğini ayarlamak için bir diapozondan elbette yararlanılabilir veya gerekli sesleri tespit edebilen elektronik bir diapozon da kullanılabilir veya hatta lavyesi olan piyano gibi herhangi bir enstürümandan da yararlanılabilir. Ve böylesi daha da iyi olur.

Kendi işini yapabilme ve nerede olursa olsun gitarını akord edebilmek için, bu taşınması zor enstrümanlara ve aletlere ihtiyaç duymak için.

Gitarınızın akorunun bozuk olduğunu var sayın ama kalın Mi doğru olsun. 1 numaralı tele basalım, (A)'da gösterildiği gibi, sağ elimizin bir parmağını beşinci ızgaraya koyalım. Her ızgara bir yarım tona karşılık gelir. Bir mi'yi eğer beş yarım ton arttırırsanız bir La elde edersiniz. A (1. teli gererek b (2. tel) elde edilebilir. Eğer böyle olmazsa 2. tele karşılık gelen anahtara baskı uygulamak gerekir, nihayet sesler aynı olana kadar.

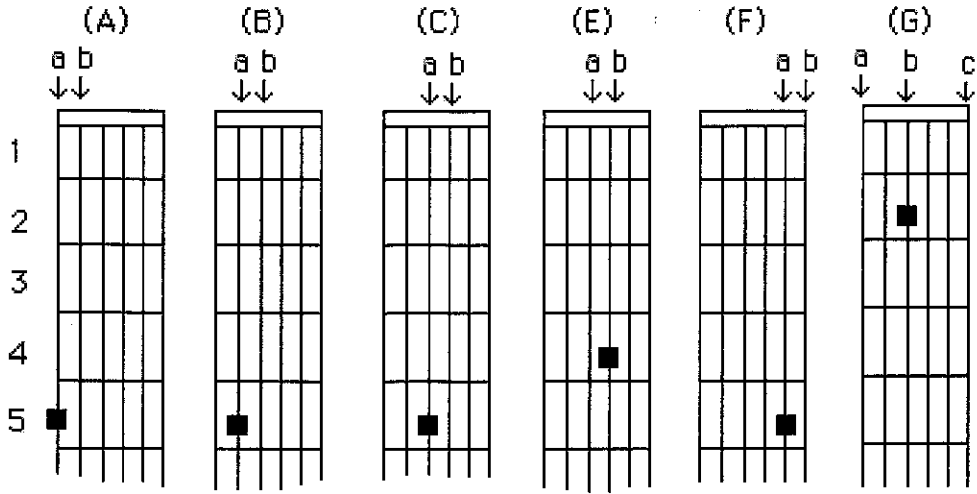

Daha sonra (B) şemasına referansla bu sefer yine aynı şey. (C)'de de aynısı. (D)'de ise parmağın dördüncü ızgara üzerinde durması gerekir. Zira bir Sol ile bir Si arasında (5 tel) dört adet yarım ton vardır. (F)'de ise beşinci tel beşinci ızgaradan çekilir.

Bu yapıldığı zaman iyi veya kötü 1 ve 6 numaralı iki Mi telinin tamam olup olmadığı kontrol edilmiş olur (iki oktav ile birbirlerinden ayrılırlar). Genel olarak ilk defasında hemen yapışmaz. Bud- durumda üçüncü tel çekilir (bir re) ikinci ızgara üzerinde. Bu durumda bir Mi elde ederiz. 1, 3 ve 6 numaralı tellerin hepsinin Mi vermesi gerekir ve her defasında bir oktav atlamaya karşılık gelmesi gerekir.

Bu üç mi'nin yüksekliklerini şu şekilde karşılaştırabiliriz:

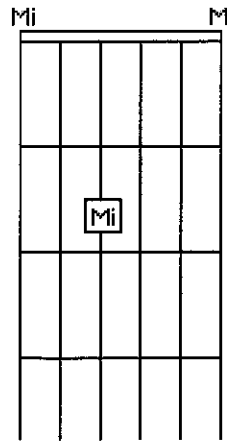

Tüm gitarlar "akord" edilebilir mi? Telli başka bir enstrümandan farklı olarak, örneğin viyolonsel, cevabımız hayır. Gitarın sapı üzerinde vakırdan "silleler" bulunur ve tahtaya bağlıdırlar. Bir gitarın iyi çalabilmesi için bu sillelerin isabetle konumlandırılmaları gerekir. Ucuz bir enstrüman aldığınızda bu genellikle yapılmamıştır. Bu durumda yukarıdaki yöntem uygulandığında asla doğru bir sonuca ulaşamaz ve akorda yakın sesler çıkarılabilse de asla tam olarak akord edilemez.

Bir gitar nasıl satın alınmalı

Bu son öneri yeni veya ikinci el bir enstrüman alırken nelere dikkat etmeniz gerektiğinden bahsedecek. Yapılacak bir çok test vardır.

İlk olarak gitarın sapının düz olması gerekir. Aksi takdirde gitar "bozuk" sesler çıkaracaktır. Böyle bir sorun olup olmadığını anlamak için en ince telden en kalın olana kadar her birini deneyin (gitarın akordlu olduğundan emin olun). Düz olup olmadığını gözünüzle de kontrol edin. Eğer sap eğik ise veya burguysa (nem nedeniyle) büyük ihtimalle sürekli bozuk sesler elde edersiniz ve bu durum katlanılmaz bir hal alır. Ya akork edin (anlattığımız gibi) ya da satıcıdan akord etmesini isteyin. "Akord edilebilir" olduğundan emin olun. Eğer böyle değilse, bi işe yaramayacaktır.

Son olarak ses kapasitesini kontrol edin. Bir enstrümanın mükemmelliği kasasının yapıldığı taktadan, çıkardığı kalın seslerin kalitesinden, parçalarının nizami bir şekilde yan yana getirilip getirilmediğinden anlaşılır. Bunlardan emin olabilmek için kasa kısmına vurun ve çıkan sesi dinleyin.

Titreşimi engelleyen bir şey olup olmadığından emin olun. Mümkün olduğunca uzun sürmelidir. Vasat gitarların kalın sesleri kötü kalitelidir.

En son olarak gitar kırılğan bir enstrümandır. Eğer olur da pahalı bir gitar alırsanız, örneğin bin euronun üzerinde, kesinlikle iyi bir kutusu olmalı ve onun içinde korunmalı, bezden yapılan öantalarla gitarı taşımak ona zarar verebilir. Gitarınızı açık havada bırakmayın. Sakın güneşin altında bırakmayın ve gece boyunca dışarda kalmasına izin vermeyin aksi takdirde enstrüman deforme olacaktır ve çıkardığı sesler gittikçe bozulacaktır.

Bir gitarı genel olarak dikey şekilde koyma eğilimindeyizdir:

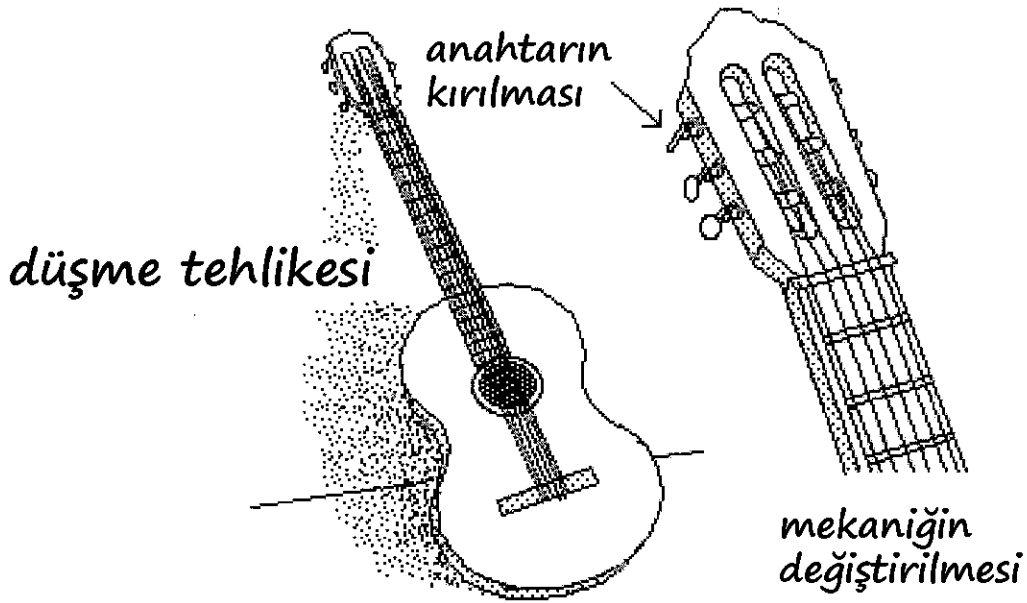

Eğer kayarsa ve düşerse, anahtarlardan bir tanesi zarar görür

Bir gitarın mekanığı kolayca değiştirilebilir. Eğer ikinci el bir gitar satın alırsanız ve ses kalitesi mükemmel ise fakat anahtarları zarar görmüşse satıcınızdan indirim talep edebilir ve daha sonra anahtarlarını kendiniz değiştirebilirsiniz. Elbette aşırı titizlenmeden gitarınızı uzun süre "yeni gibi" koruyabilirsiniz. Yeterki temel önlemleri alın.

Bir teli veyahut tüm telleri değiştirmek.

Son olarak bir şeyi bilmek gerekir: tellerin sonlu ömürleri vardır. Yıpranırlar, zira gitar çalmak tellere sürtmek demektir. Kullanılmış bir teli değiştirmeyi veyahut bir gitarın tüm tellerini takmayı bilmek gerekir. Bunu yapmak için yanılığa düşmeden telleri sabitlemeyi bilmek gerekir: notaların isimleri, Mi La Re Sol Si Mi, şaseler üzerinde gösteriliyor:

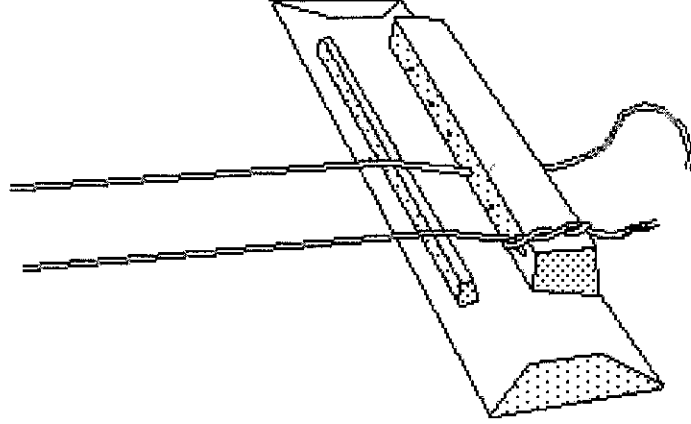

Ve sap üzerinde:

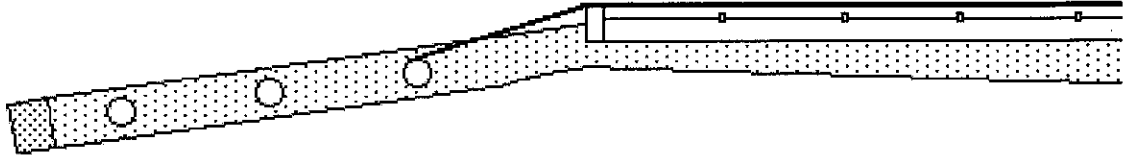

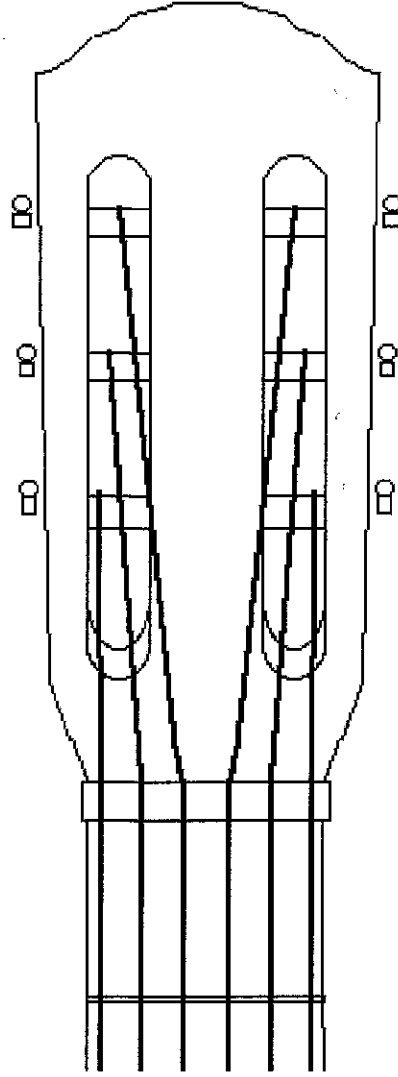

Yeni teller daha iyi ses verirler özellikle bas sesleri. Bir telin enstrümanda "yerini alması" biraz zaman alır. Bir tel değiştiğinde veyahut enstrümanın tüm telleri yenilendiğinde bir süre beklemek gerekir. Bir tel yerleştirildiğinde ve sesin yüksekliği ayarlandığında, örneğin bir sentetizör veyahut bir diyapozon vasıtasıyla, bu sesin alçalması için bir süre beklemek gerekir. Telin geriliminin arttırılmasıyla telin yerini alması hızlandırılabilir. Ufak hareketlerle ve teli bir santimetre oynatarak:

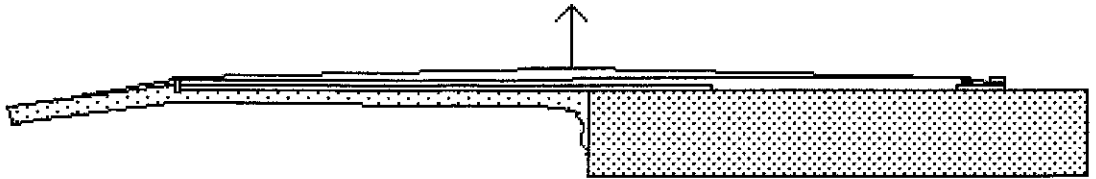

Bu sesin alçalmasını sağlar. Bu durumda tekrar germek ve ses stabil hale gelene kadar bunu tekrarlamak gerekir. Genellikle telin yerini alması için günler geçmesi gereir. Fakat sesler stabil hale gelmeden gitar çalma zevki yaşanamayacağı için bu süreyi beklemek gerekir.

Gitarın sapı.

Sapta bakır silleler vardır. Her biri bir yarım tona karşılık gelirler. Gitarın kafasıyla rezonans kasası arasında on iki ızgara vardır. On ikincisi oktava karşılık gelir. Bazı gitarlar üzerlerinde iki beyaz şerit taşırlar ve bunlar tahtanın içine gömülmüşlerdir fakat yine de gayet net şekilde görülebilirler. Eğer durum bu değilse, yani gitarın üzerinde bunlar yoksa sizin böyle iki şerit yapıştırmanız iyi olacaktır.

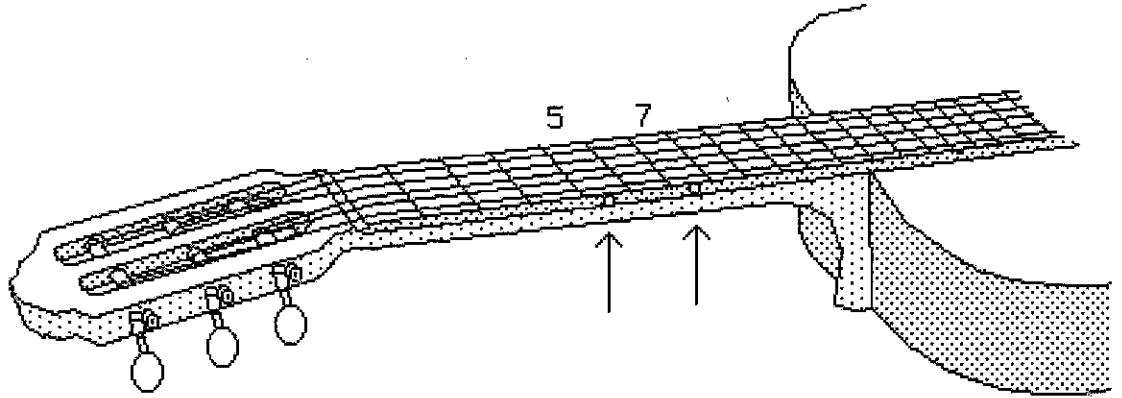

Kitabın bu ilk bölümünde bir havaya veyahut bir şarkıya nasıl eşlik edileceğini göstereceğiz. Tanıdık akordlar ve bunlara karşılık gelen notalar. Fakat eğer solfej size göre değilse hızlıca sonraki bölüme geçin, burada akordların nasıl vurulacağı parmaklar üzerinden gösterilecektir.

Kullanışlı bir kaç akord.

Okuyucuyu ilk olarak ilgilendirecek olan sap üzerindeki bu akorların nasıl yapılacağıdır. Aşağıdaki notaları yapıp yapamayacağınıza bakın.

DO :

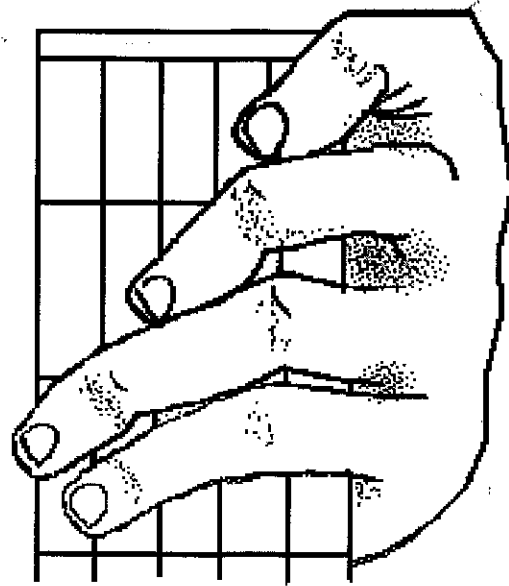

DO Majeur

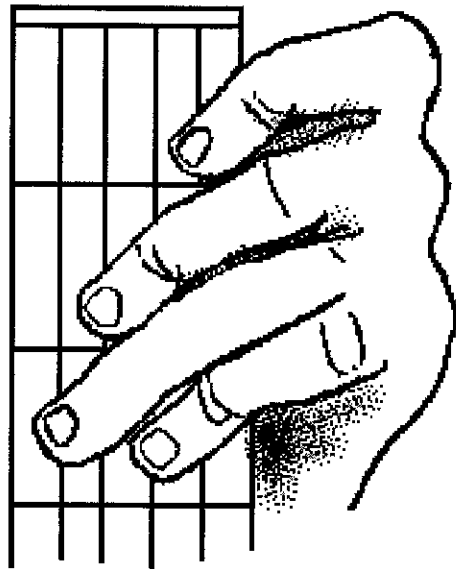
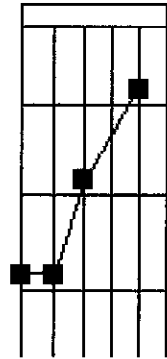

Do 7°

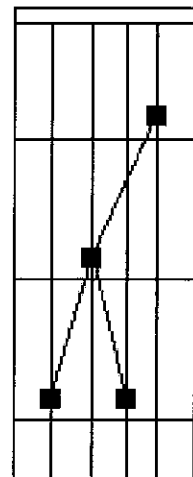

RE :

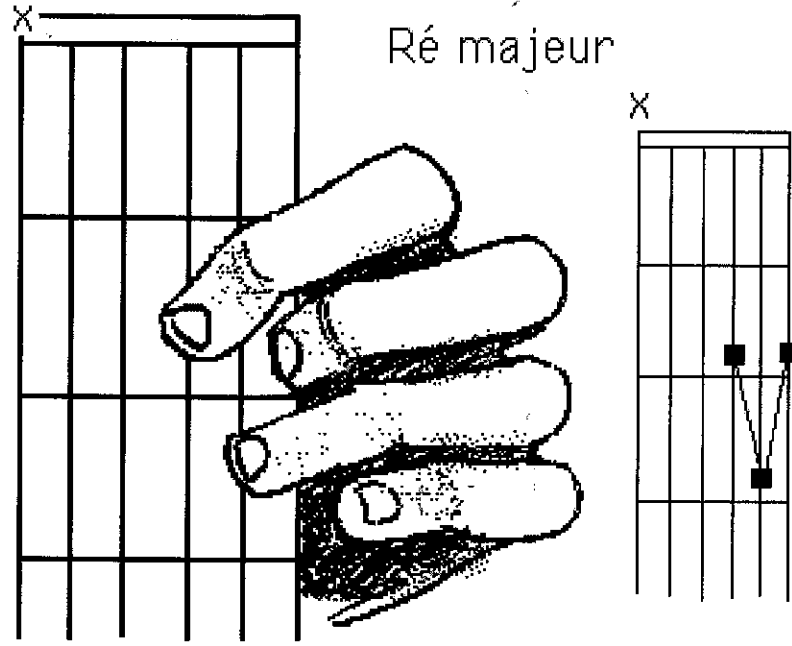

Çarpı işareti sözkonusu telin çalınmaması gerektiği anlamına gelir, aksi halde akor yanlış olur.

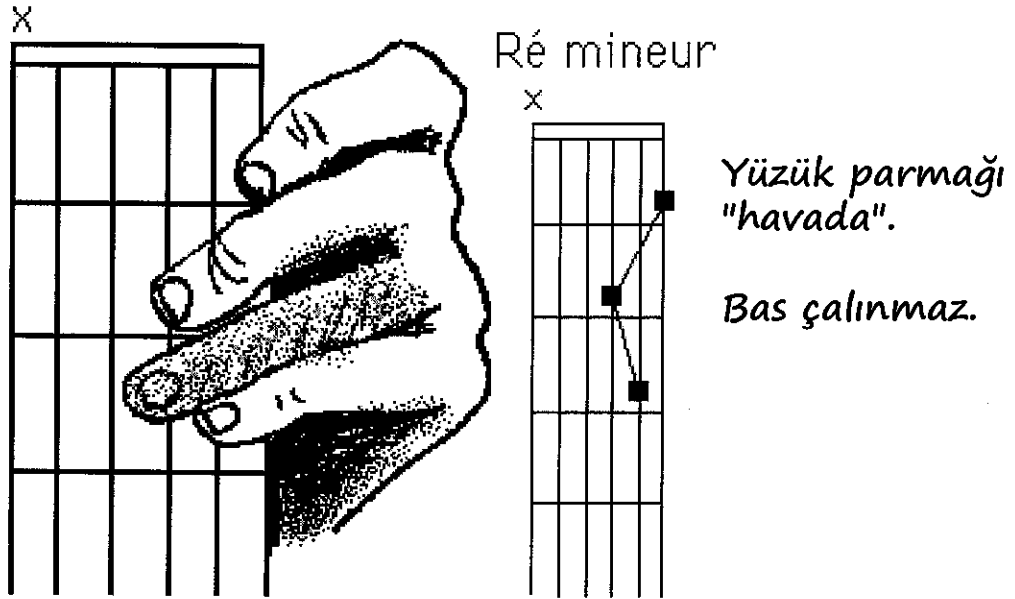

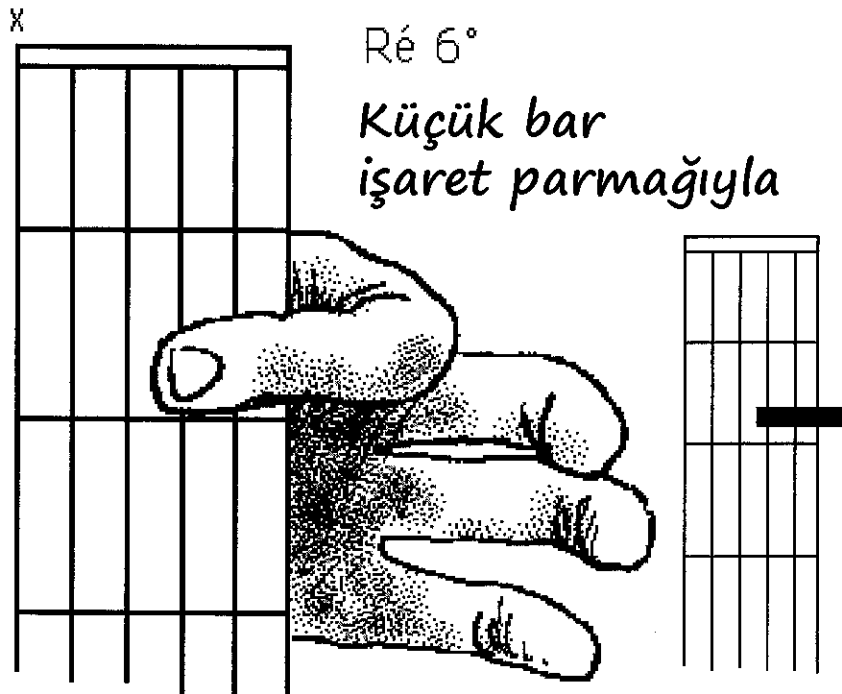
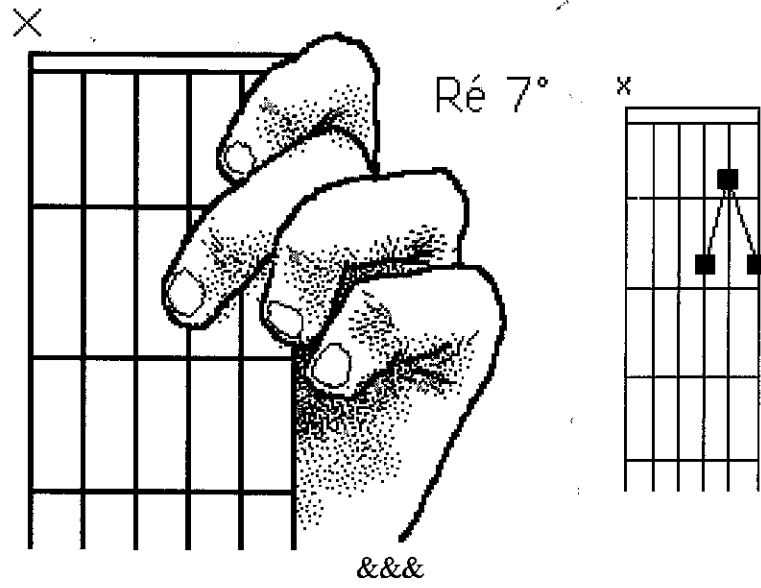

Mi'de

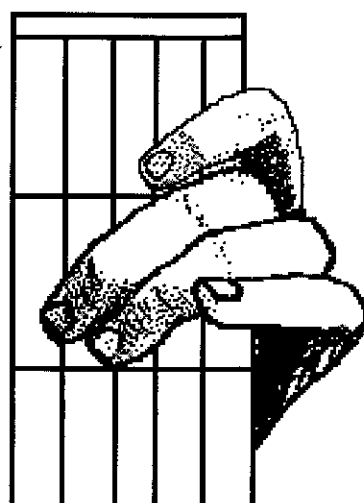

Mi majeur

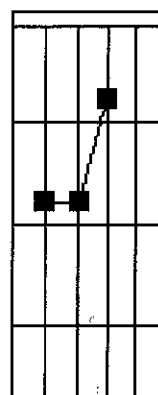

Mi mineur

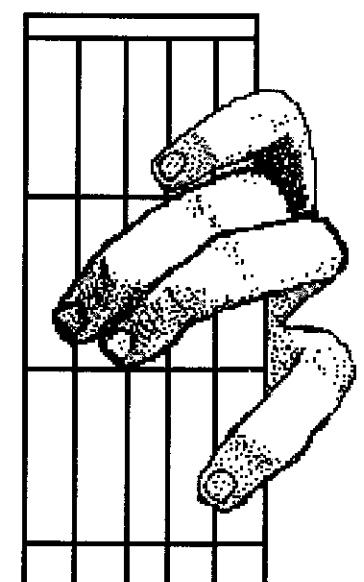
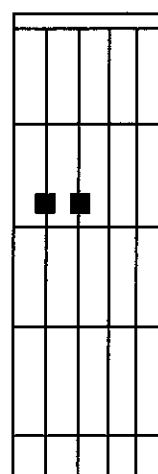

Mi 7°

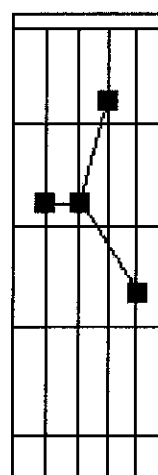

Şimdilik Fa akordlarını bir kenara bırakalım çünkü bara basma gibi daha sonra ilgileneceğimiz bir şeyi bilmek gerekli.

SOL :

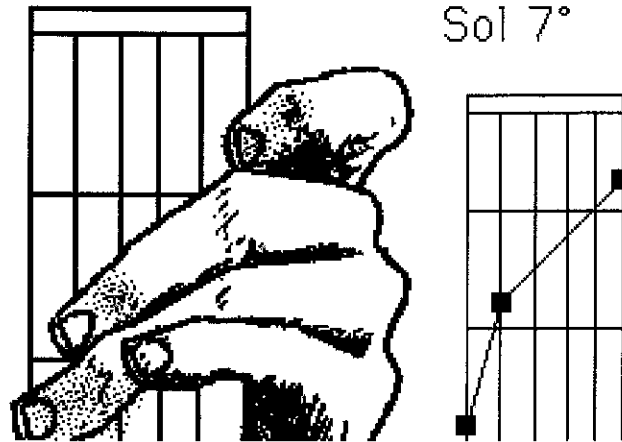
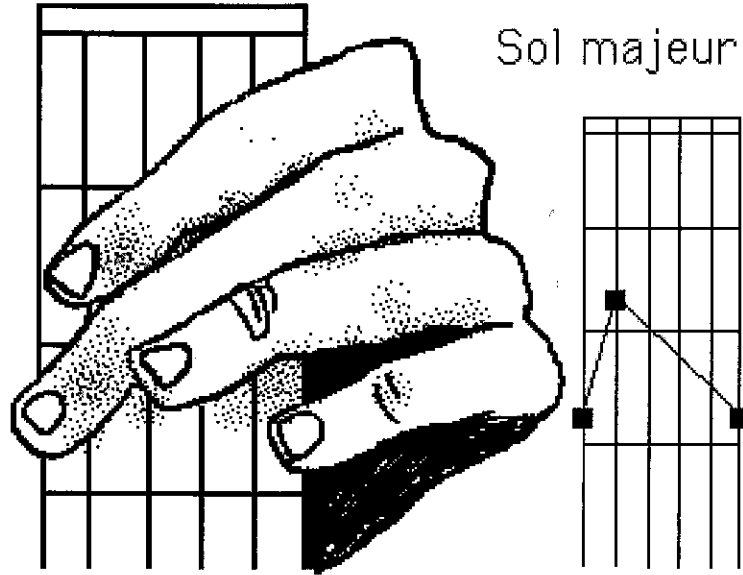

LA :

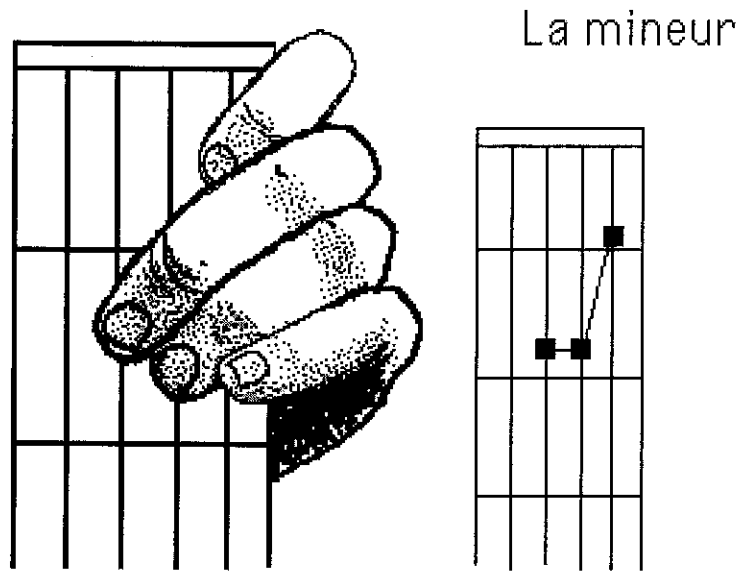
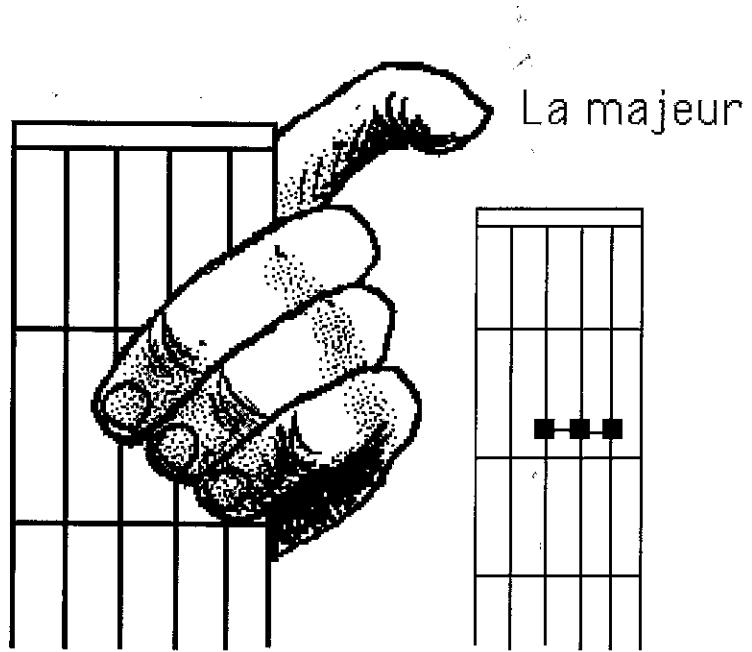

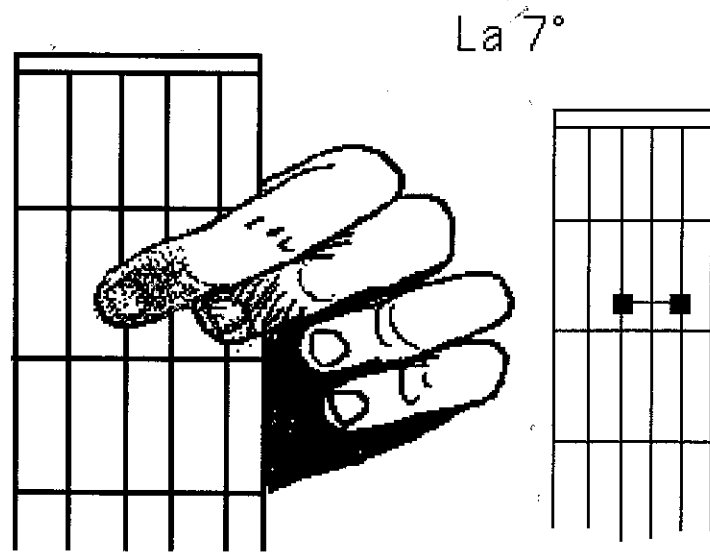

Si

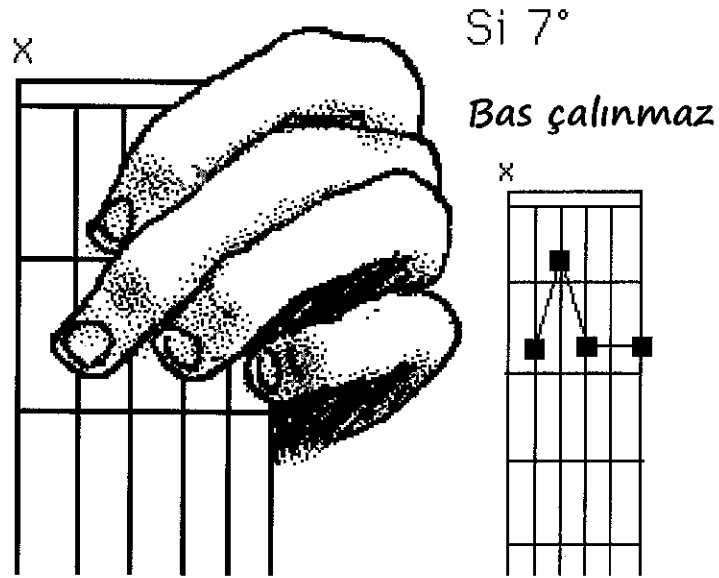

Bar basma

Bu kullanışlı akordlardan biri olan Fa için "bara" basmak gerekir. Yeni başlayanlar hemen bunu yapmakta zorluk yaşayacaktır.

Gitarın her bir ızgarası bir yarım tonu temsil eder. Bir gitarın sesi bir kapodastro sayesinde yükseltilebilir. Bunun farklı modelleri vardır.

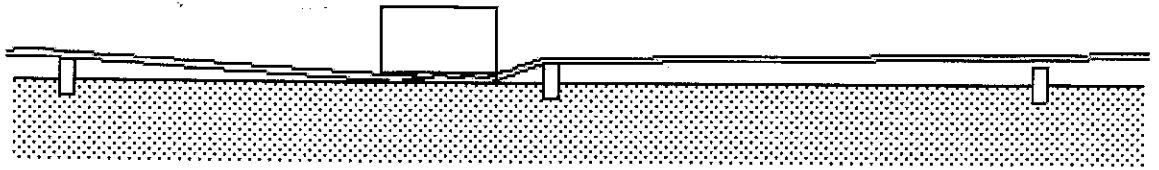

Kapodastro, altı adet telin sap üzerine doğru yerleştirilmesi durumunda tamamen ezilebilecektir. Bu şekilde gitardan istenen sesler çıkartılabilir. Bar ise insani bir kapodastrodur. Sol elin işaret parmağıyla yapılır. Tüm teller üzerinde eş bir basınç kurabilmek için çok sıkı ve dengeli basabilmek gerekir. İşaret parmağı altı tele birden öyle bir şekilde basmalıdır ki mümkün en verimli "kısa" oluşturulabilsin. Eğer bar yeterince kuvvetli değilse, teller bozuk sesler çıkaracaktır.

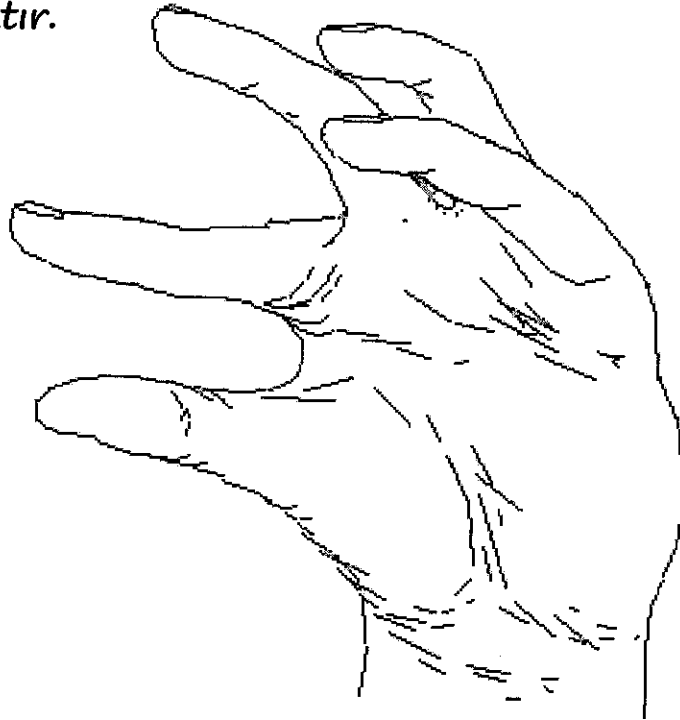

Fa akoru bu duruşun bir varyasyonudur. Gitar çalmaya başlayan kişi telleri işaret parmağıyla yeterince ezmeyi başarabildiği zaman Fa akordunu yapmada hiç zorlanmayacaktır.

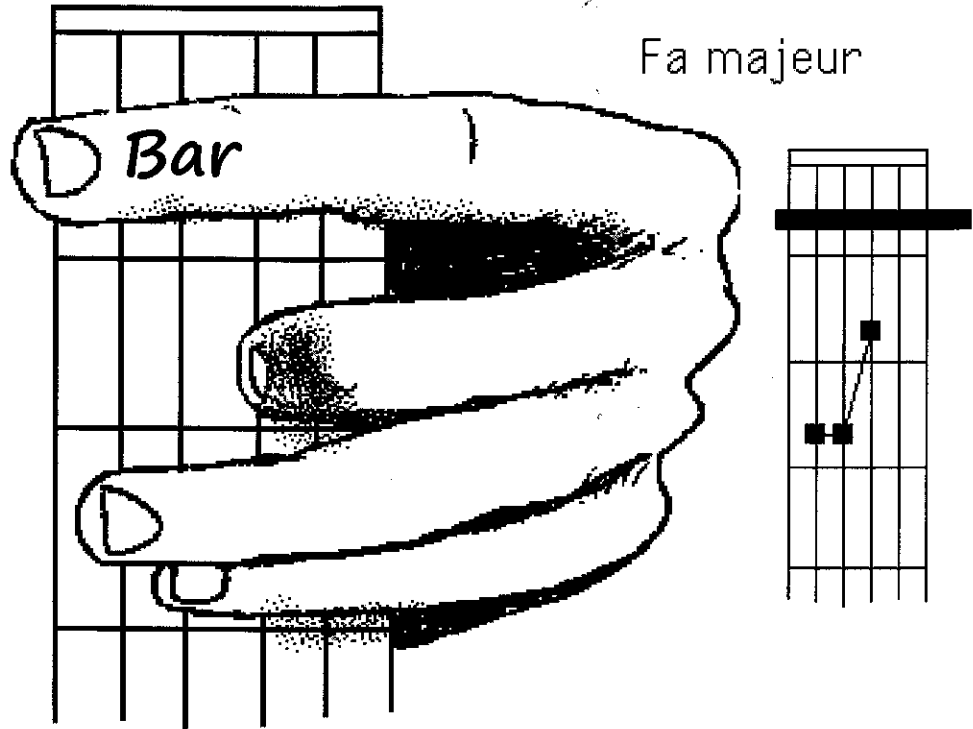

Kullanışlı akorlar ve bunlara karşılık gelen notalar.

Bunu sırf hafıza için veriyoruz, zira buradaki amacımız bu kitapçığı bir solfej kitabına çevirmek değil.

mi la ré sol si mi

fa si_b mi_b sol^d do^d fa

fa^d si mi la do^d fa^d

sol do^d fa si_b ré sol

sol^d do^d fa^d si mi_b sol^d

Do maj

sol do mi sol do mi

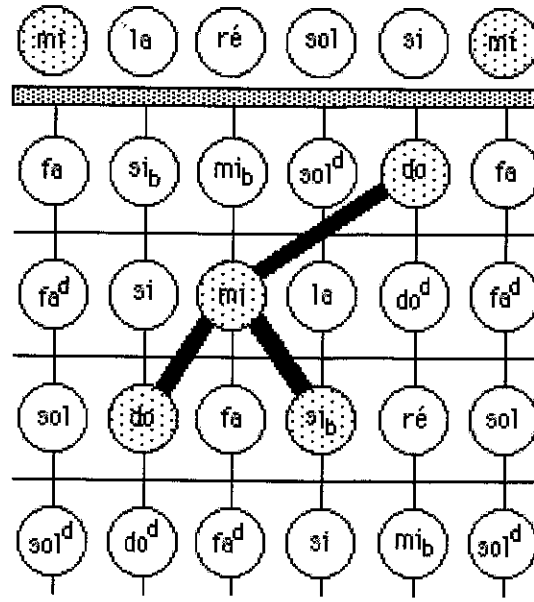

do 7°

mi do mi si_b do mi

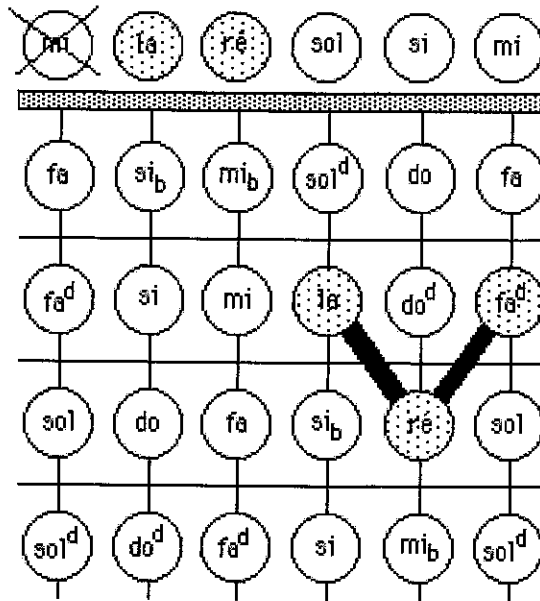
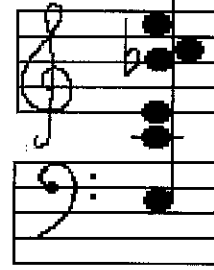

ré majeur

la ré la ré fa^d

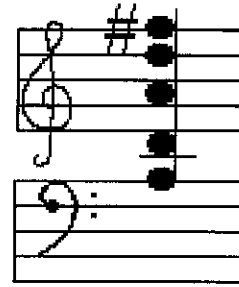

Çarpı işareti bu telin kısılcaca alınmaması gerektiğini gösteriyor aksi takdirde akor yanlış olur.

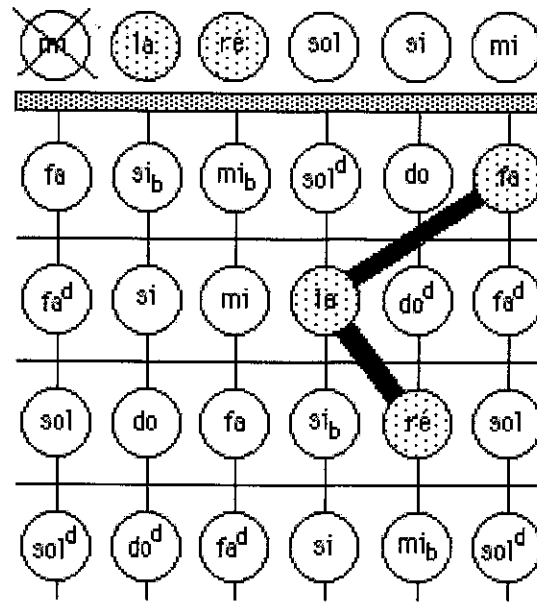

ré mineur

la ré la ré fa

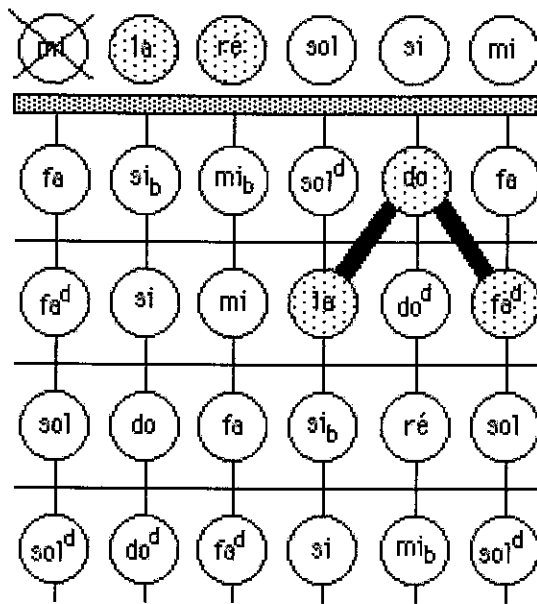
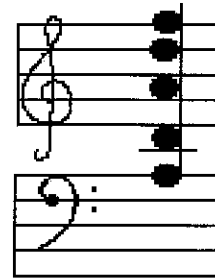

ré 7°

la ré la do fa^d

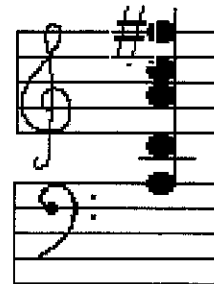

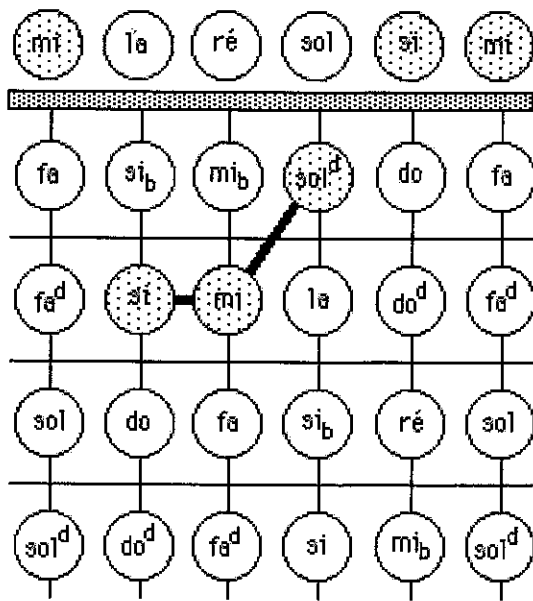

mi majeur

mi si mi sol^d si mi

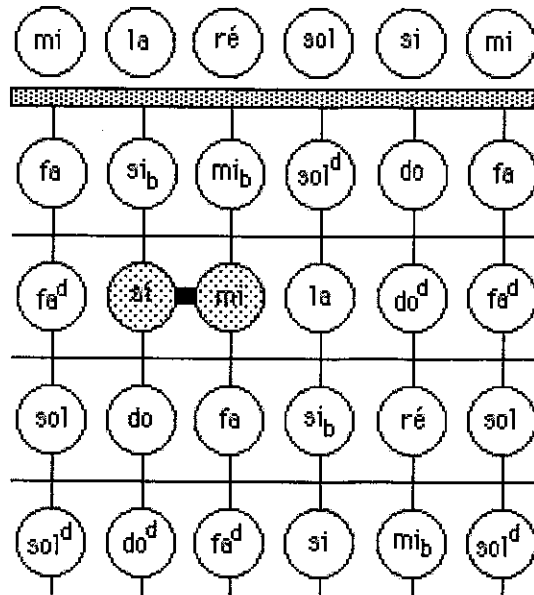
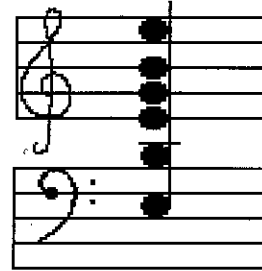

mi mineur

mi si mi sol si mi

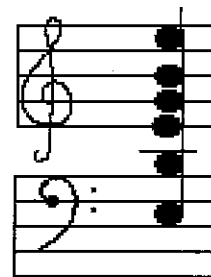

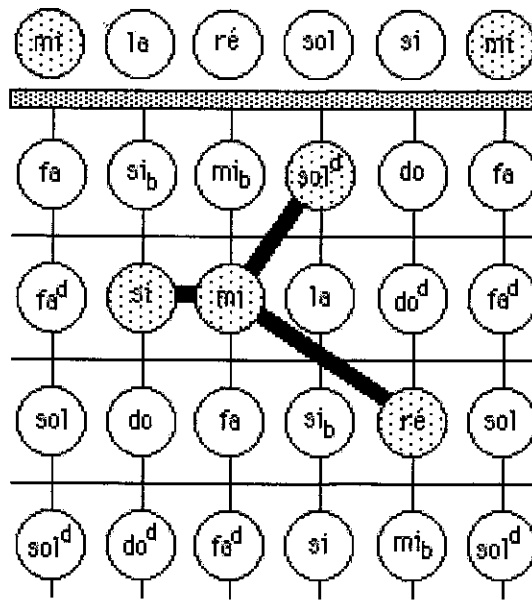

mi 7°

mi si mi sol^d ré mi

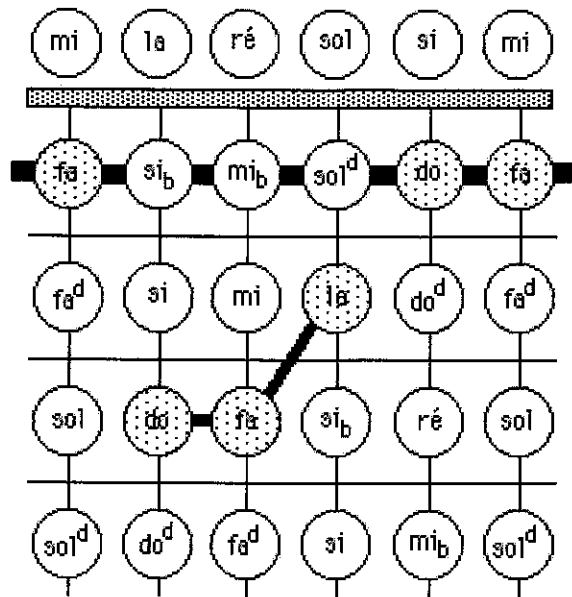
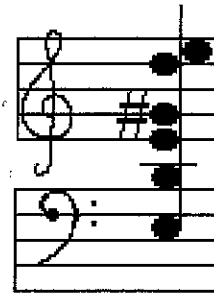

fa majeur

fa do fa la do fa

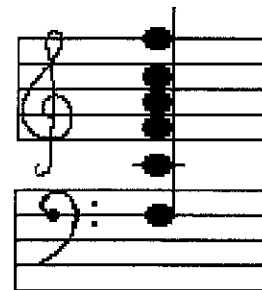

mi la ré sol si mi

fa si_b mi_b sol^d do fa

fa^d si mi la do^d fa^d

sol do fa si_b ré sol

sol^d do^d fa^d si mi_b sol^d

fa mineur

fa do fa sol^d do fa

mi la ré sol si mi

fa si_b mi_b sol^d do fa

fa^d si_b mi la do^d fa^d

sol do fa si_b ré sol

sol^d do^d fa^d si mi_b sol^d

sol majeur

sol si ré sol si sol

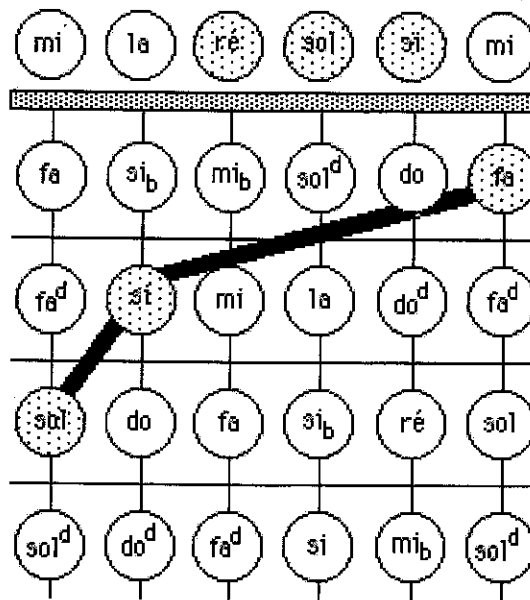

sol 7°

sol si ré sol si fa

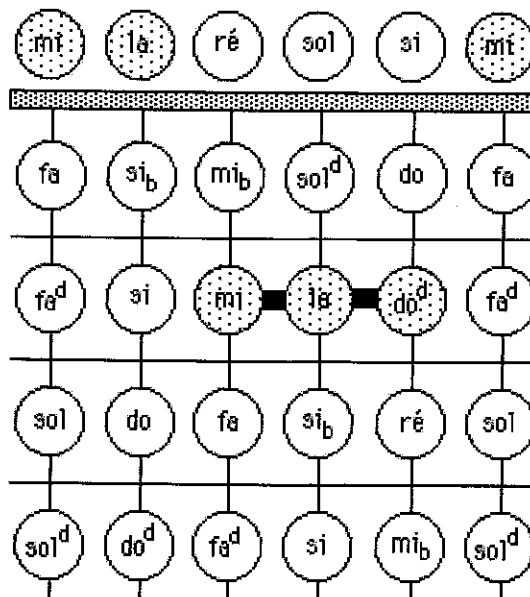
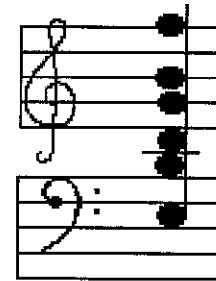

la majeur

mi la mi la do^d mi



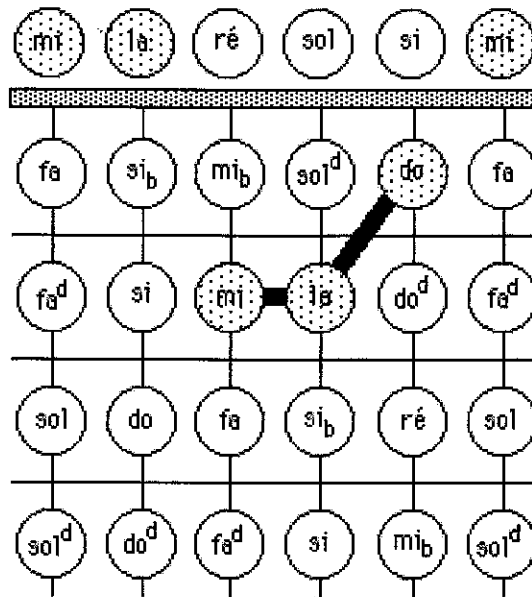

la mineur

mi la mi la do mi

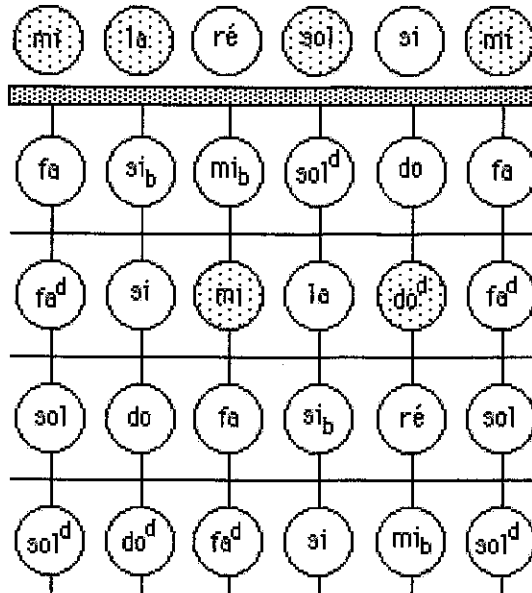
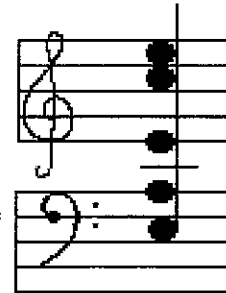

la 7°

mi la mi sol do mi

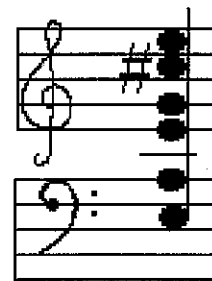

BİRAZ ARMONİ

Bir şarkıya eşlik etmek için birçok akoru peşpeşe basmak gerekir; genellikle bu en az üçtür. Şarkı majör tonlarda veyahut minör tonlarda olabilir.

Majör akorlar:

Majör bir akor "kusursuz bir akor"dur. Klavyeli bir enstrümanın varsa, piyano veyahut sentetizör, bunları çalabilirsiniz.

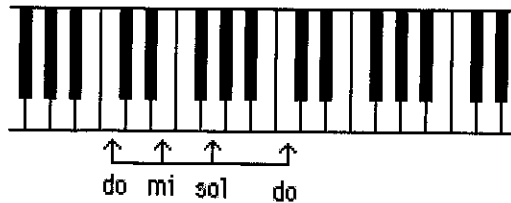

Bu kalvye üzerinde her zaman tüm yarım tonlu notaları çıkarabilir ve şu akorları yapabilirsiniz:

- Do diyez majör
- Re majör
- Mi bemol majör

Fa majör

vb...

Gitarınız üzerinde herhangi bir majör akora tekrar gelerek bu sekansa ait notalar keşfedersiniz sürekli. Örneğin:

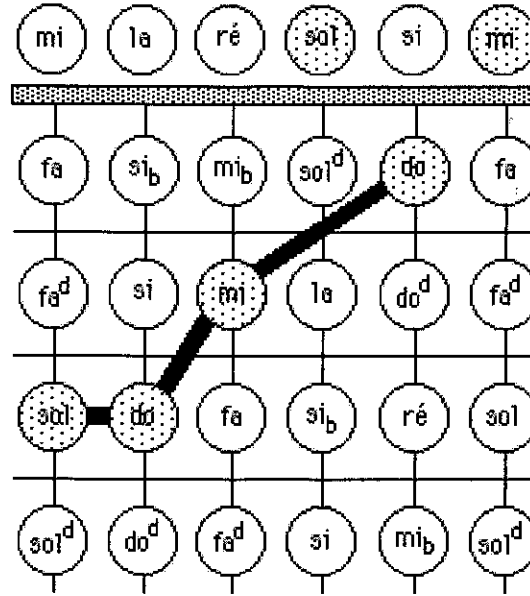

Do maj

sol do mi sol do mi

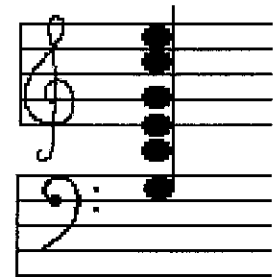

Yani parmak basışıyla

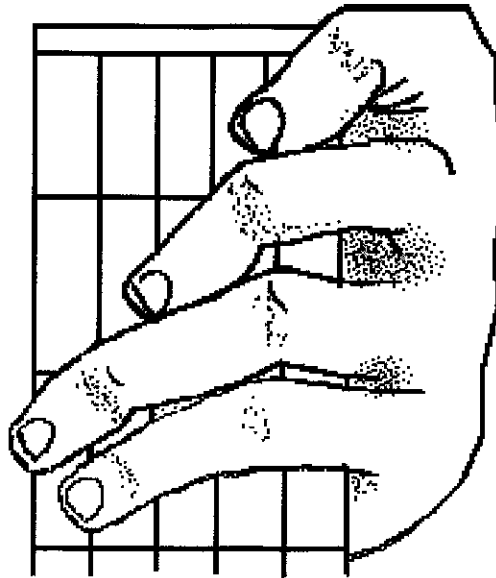

DO Majeur

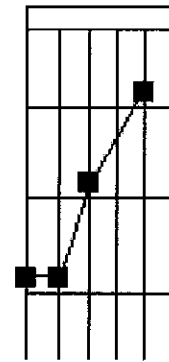

veya mi majör akoruyla:

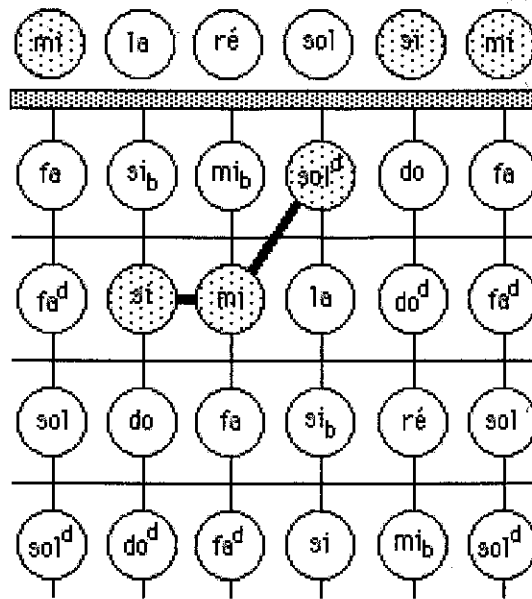

mi majeur

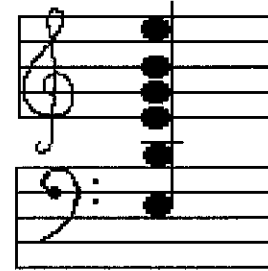
mi si mi sol^d si mi

Parmak basışıyla:

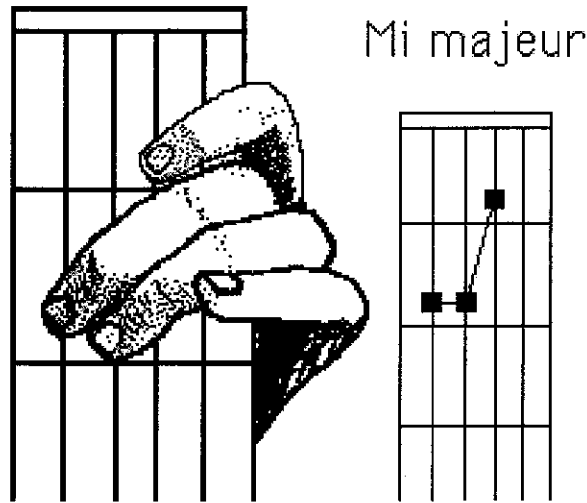

Minör akorlar:

Kalvyeli bir enstrümanla, minör akoru ortaya çıkarmak kolaydır hem de ona karşılık gelen tonda. Akorun ikinci notasını düşürmek yeterli olur. Örneğin Do majör için şu ortaya çıkar:

Do Mi bémol Sol Do

Egzersiz olarak tüm minör akorları bir klavye üzerinde oluşturun ve tüm tonlarda yağın bunu. Parmakları basmakta hiç bir zorluk çekmezsiniz. Daha sonra

gitar için de bir sorun yaşamazsınız. Örneğin bir do majör akoru oluşturmak istediğinizde şunu yapmak gerekir:

mi la ré sol si mi

do do^d ré mi_b mi fa fa^d sol sol^d la si_b si

Bu şekilde ek bir parmağa sahip olmak imkansızdır !

Tersine mi tonunda hiçbir problem yoktur:

mi mineur

mi si mi sol si mi

Parmak basışıyla

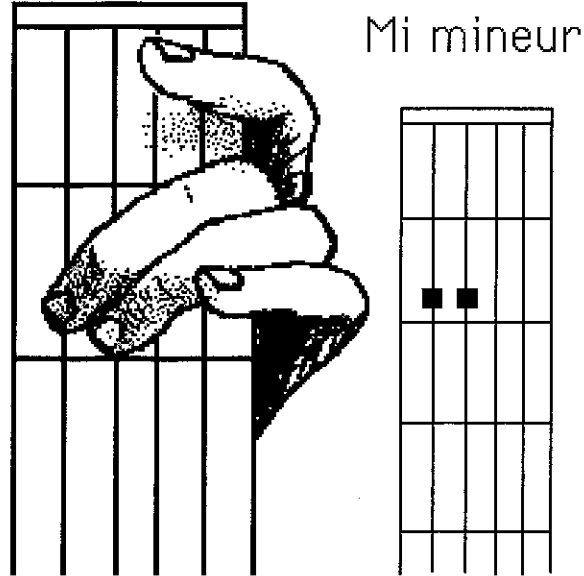

Sol diyezini bir yarım ton indirmek yeterli olacaktır ve bunu yapmak için de sadece işaret parmağınızı kaldırmanız yeterli olur.

Akorların denkliği.

Bara basmayı iyi bir şekilde yapmaya başladığınız zaman, hangi akor olursa olsun basabilirsiniz ve bunu herhangi bir tonda yapabilirsiniz. Örneğin, Do majör akoru sap üzerinde birçok farklı şekilde meydana getirilebilir.

Aşağıda gösterildiği gibi (en basiti)

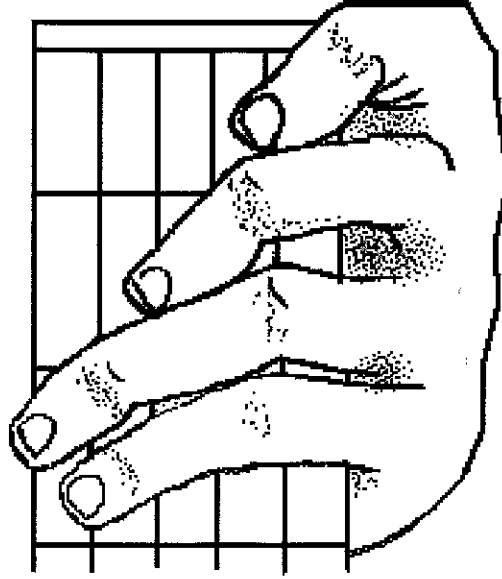

D0 Majeur

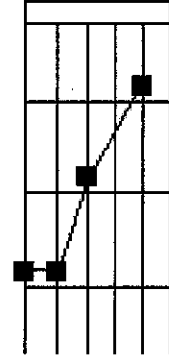

Sonra şunun gibi, dört yarım tonun akorunu arttırarak:

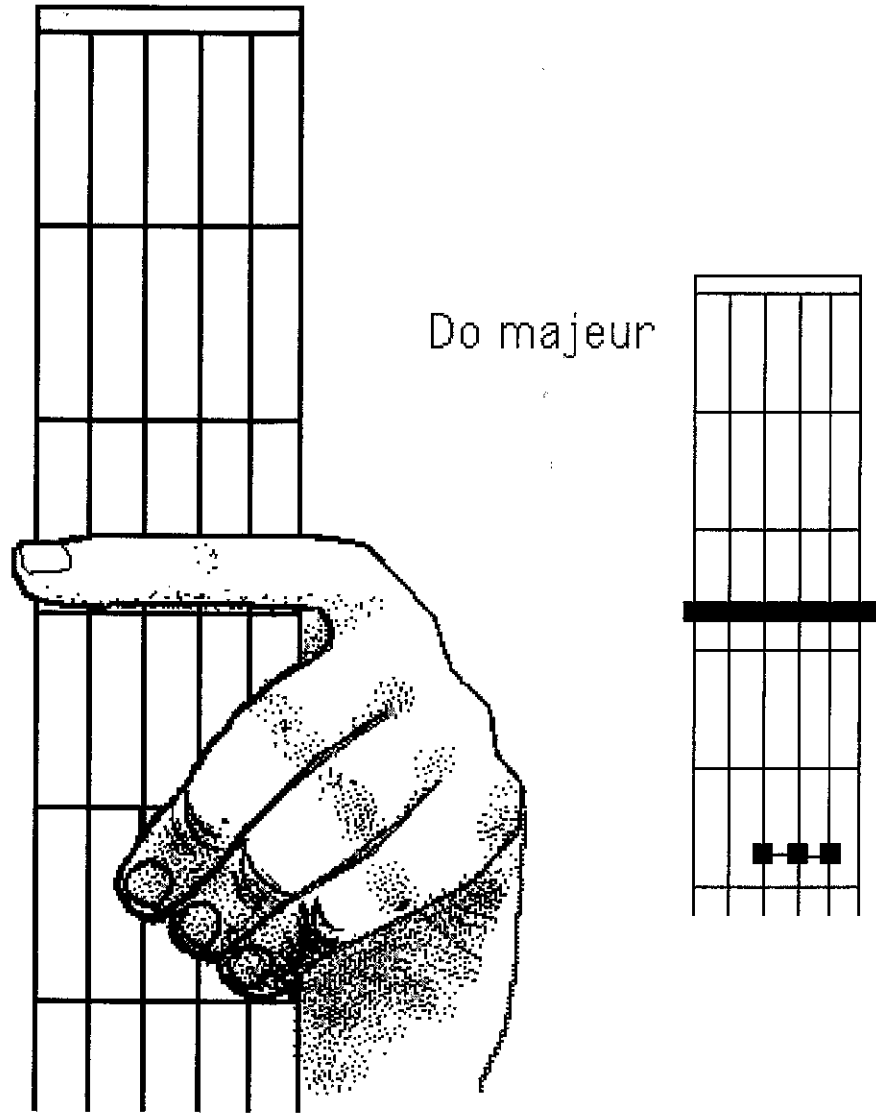

Fakat bu ikinci pozisyon Do minör akorunu basmak için şunu yapmamızı sağlayacak:

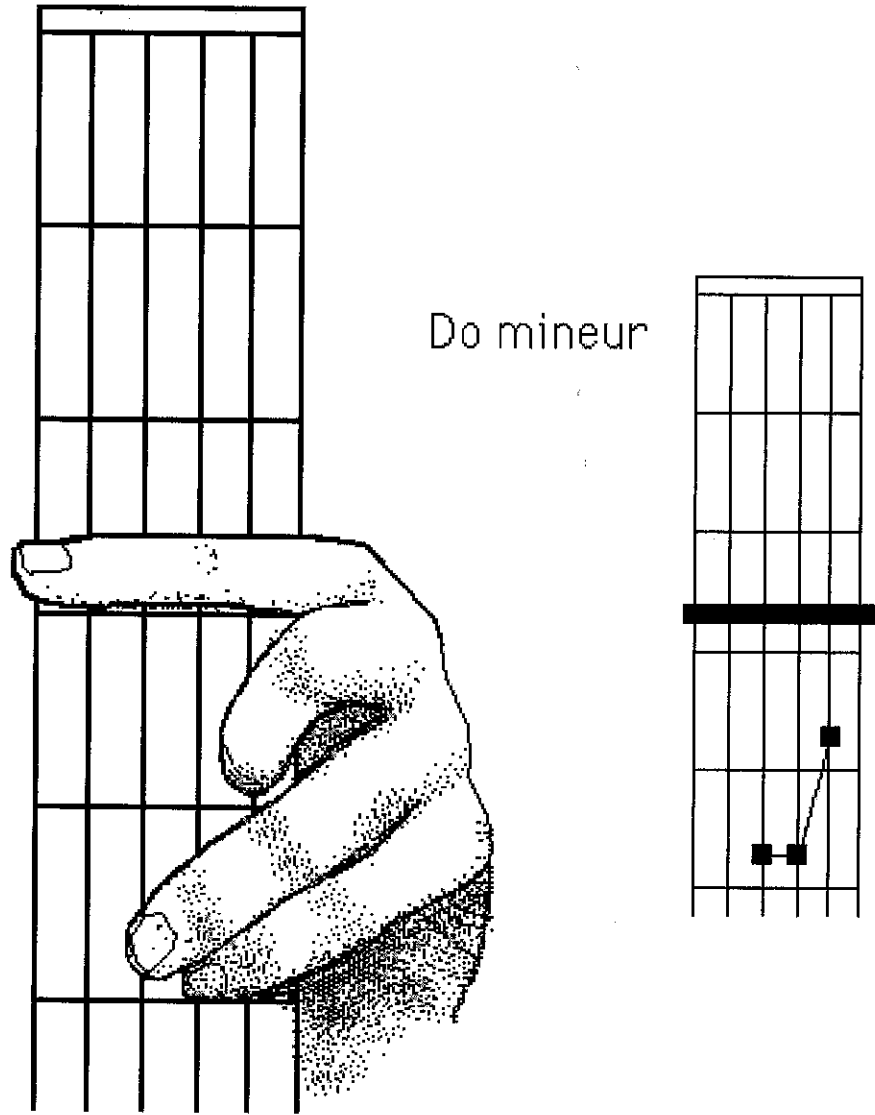

Bu örnek bize gösteriyor ki minör veyahut majör olsun her hangi akoru istediğiniz tonda basmanız mümkündür yeterki parmak basmada herhangi bir sıkıntı çekilmesin (klavyeli bir enstrümanda bu sıkıntı da yoktur).

Yedinci akorlar:

Herhangi bir tonda, majör bir akordan minör bir akora nasıl geçildiğini gördük. "ikinci nota"yı "tam akor"dan bir yarım ton düşürerek bu yapılabilir.

Do majör akoruna geri dönelim. İkinci do ilk oktavdan uzaktır. Yedinci majör akoru oluşturmak için bir yarım ton indirmek gerekir aynı burada olduğu gibi ("yedinci notayı" ekleyerek):

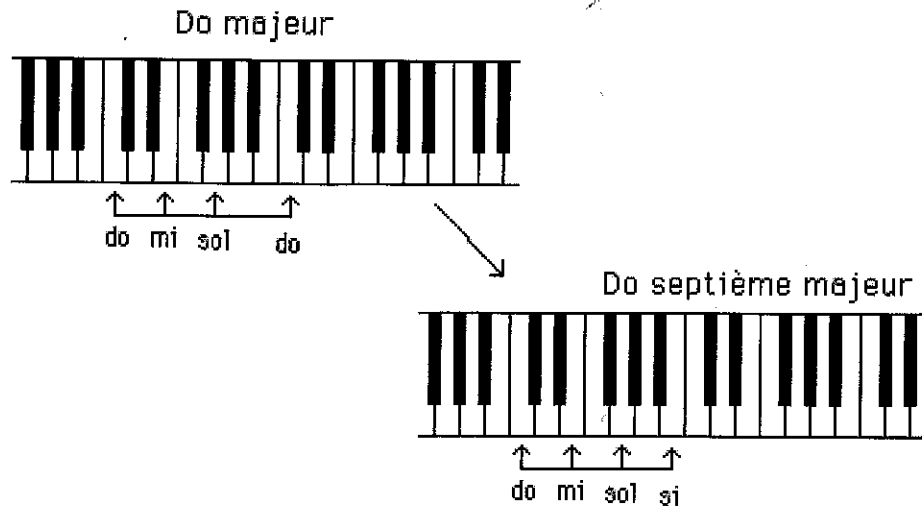

Gitar sapının üzerinde, şu verilecektir (yukarda zaten gösterildi)

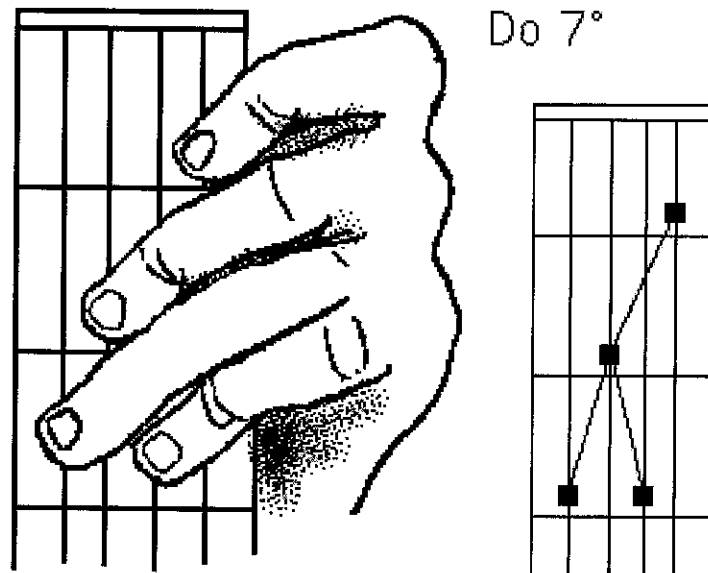

Yedinci Do majör akoru.

Kulakla gitara basılan akorlara ait notaların bu seriye ait olduğunu anlayabilirsiniz bunlar bir oktavlık seslerdir.

Bir klavye üzerinde, majör ve minör yedinci akorları oluşturmak için alıştırmayı yapın ve bunu kormatik gamda tüm tonlar için yapın:

Do
Do dièze
Ré

Mi bemol
 Mi
 Fa,
 Fa diyez
 Sol
 Sol diyez
 La
 Si bemol
 Si
 Si diyez

Bu kromatik gam on iki nota ihtiva eder ("dodekafonik" ifadesi buradan gelir, dodeca yunancada on iki anlamına gelir).

Hiç solfej bilmeyenler için, bir diyez notasını dengelemek bir yarım ton yukarı çıkmakla eşdeğerdir, yani hemen sonra gelen notaya geçmek. Bir bemolu nota önüne koymak bunu yarım ton düşürmek anlamına gelir.

Gama ait yedi nota bir ton ile tamamen ayrı değildirler. Farklılaşmalar şunlardır:

Do-Re : bir ton (iki yarım ton).
 Re-Mi : bir ton (iki yarım ton)
 Mi-Fa : bir yarım ton
 Fa-Sol: bir ton (iki yarım ton).
 Sol-La : bir ton (iki yarım ton).
 La-Si : bir ton (iki yarım ton).
 Si-Do : bir yarım ton

Böylece :

Mi diyez, bu Fa
 Si diyez, bu Do

Bemol sıfatı notayı bir yarım ton düşürmek anlamına gelir.

Yani Re Diyez mi bemol olur.

İletişim uzlaşmaları açısından, Re diyez demektense Mi bemol demek tercih edilir.

Bir şarkıya eşlik etme.

Şarkıların bir çoğuna eşlik etmek için üç akoru basabiliyor olmak yeterlidir.

İki tip melodi olacaktır.

- Majör bir tona karşılık gelenler.
- Minör bir tona karşılık gelenler.

Temel akora tonik adı verilir ve istenilen akor bu durumda ya majör olacaktır ya da minör.

Majöre eşlik etmek:

İlk olarak La majöre eşlik etmeyi ele alalım. Tonik akor majörün akoru olacaktır:

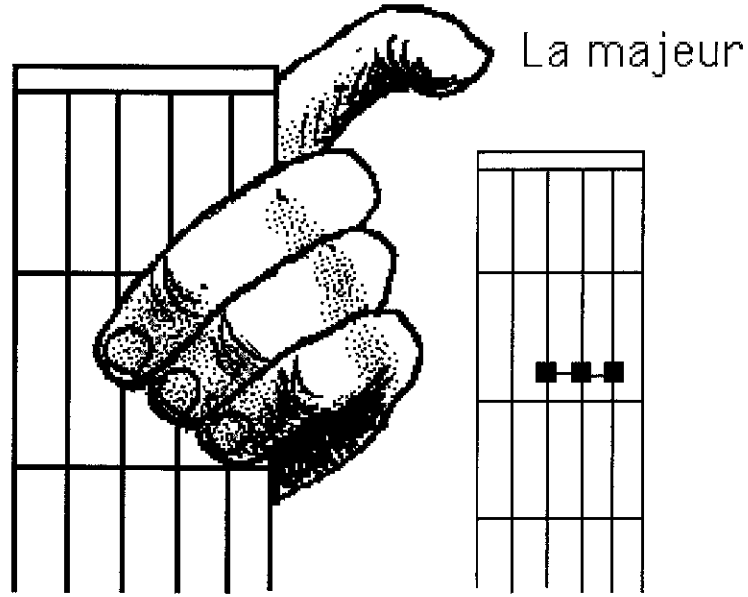

La Majör Akoru

Bu ikinci bir majör akor eşlik edecektir, uzak, yukarı doğru ve beş yarım tondan oluşur (veya, aşağı doğru, sekiz yarım ton giderek). Bu akor yukarıda beş yarım ton üzerine kurulu olduğu için bu quinte (beş) akoru adı verilir.

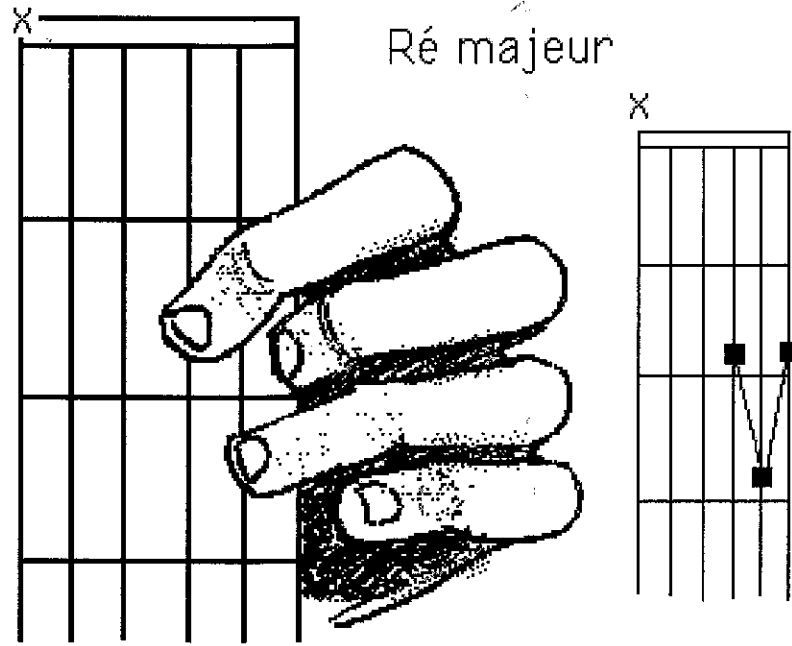

Re Majör Akoru

(Çarpı işareti o tellere basılmaması gerektiğini gösterir)

Çarpı işareti ilk tele basılmayacağı anlamına geliyor, en kalın olan.
Üçüncü bir akor ekleyelim, yedinciden (dört yarım ton aşağıda):

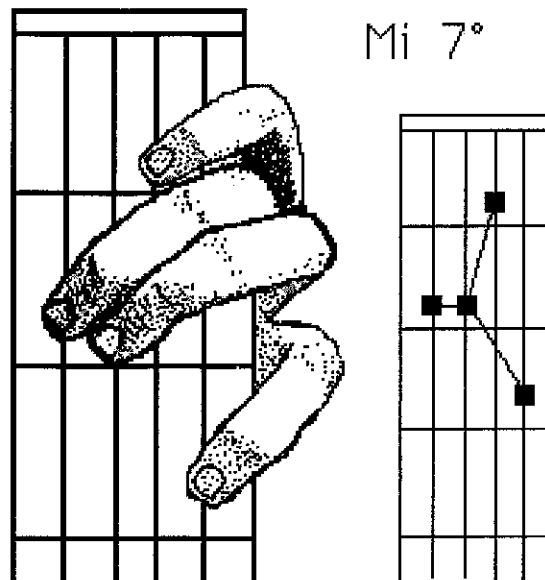

Mi'ye karşılık gelen 7. akor

Bu akorları meydana getirerek, gitara yeni başlayanlar bu akorlar kümesinin majör tonda birçok şarkıya eşlik etmelerine izin verdiğini anlayacaktır hemen.

Minörde eşlik etme:

Tonik ve beşli akaorların yerlerini bunlara karşılık gelen minörlerle değiştirerek, şunu elde ederiz

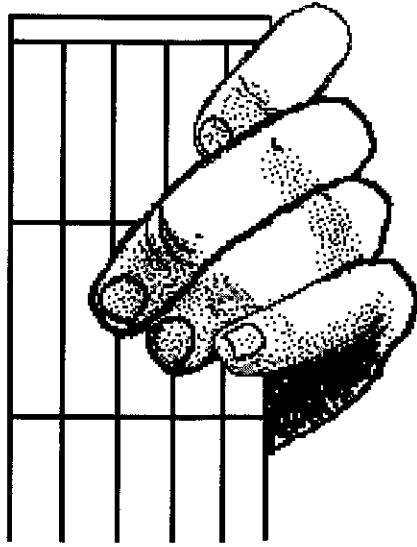

La mineur

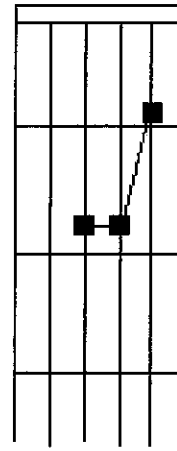

Minörde temel akor

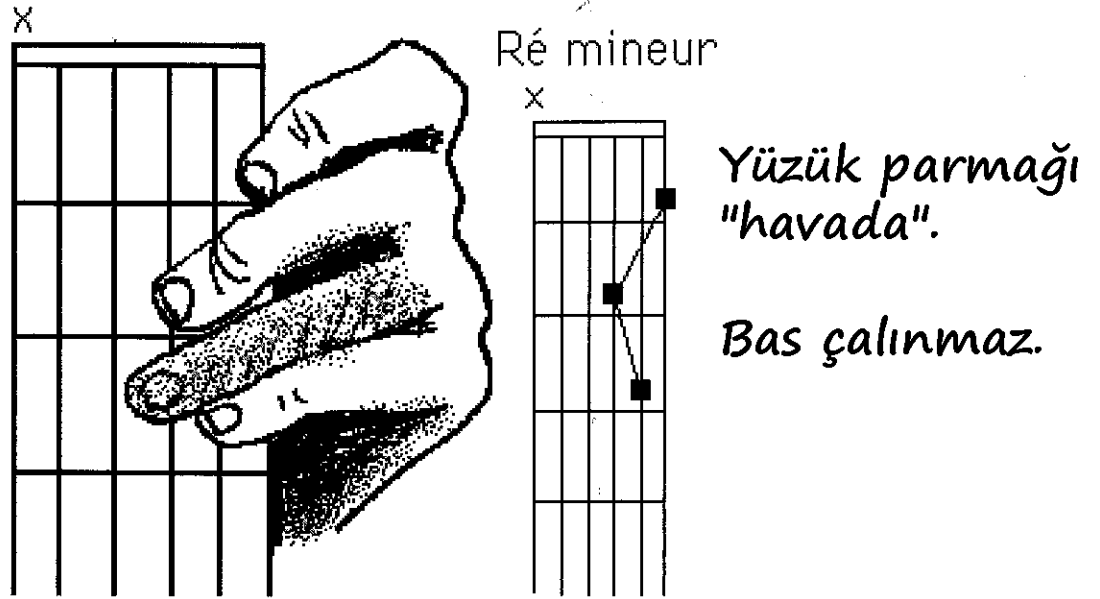

İşaret parmağı "havada". İlk tele basılmaz.

Re minörde beşlik akor

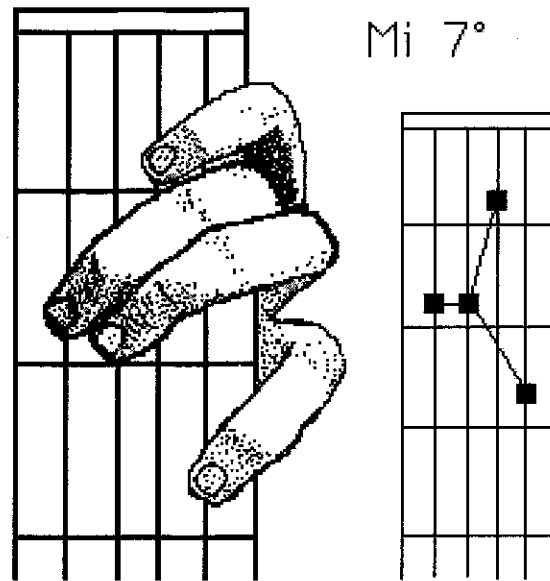

Mi'ye karşılık gelen 7. akor

Okuyucu o halde artık hem minörde hem de majörde basit şarkılara eşlik etmeyi artık biliyor.

Transpozisyon

Üç akorun meydana getirdiği bu iki küme her tona aktarılabilir, bunu yapmak için tek yapılması gereken bir yarım ton geriye veyahut ileriye gitmektir. Biraz önceki La örneğinde minör ve majörler için gösterdiğimiz gibi.

La'ya eşlik etmek

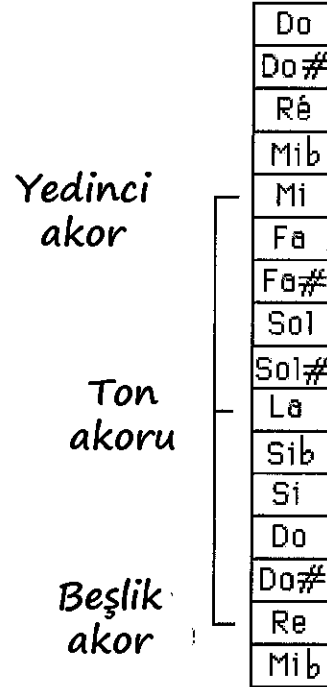

Tonları döngüsel bir permütasyonla gösterebiliriz, 12'lik periyodu olan.

La'ya eşlik etmek

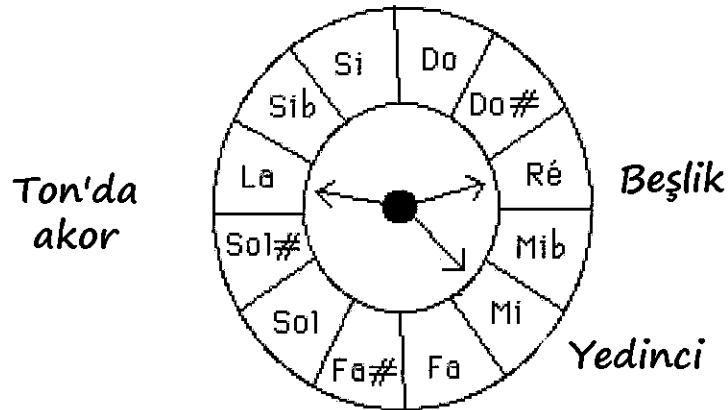

Eğer okuyucu bir "eşlik etme hesaplayıcısı" üretseydi karton diskler yardımıyla, hemen ardından akor üçlüsünü bulabilirdi, hem de her bir ton için, bunlar aşağıdaki tabloya karşılık gelirler:

Okuyucuyu bu trigonometri alıştırmalarından kurtarmak için onlara kendi tablolarını da istedikleri gibi oluşturabileceklerini söyleyelim.

Elbette her müzik havası veyahut şarkı mümkün tüm tonlarda yorumlanabilir, minörde veyahut majörde. Daha sonra kapodastro kullanarak aktarım yapılabilir.

Bu aktarımı elde etmek için kromatik gamdaki on iki notayı taşıyan iki bant kesin ve şu üç akorun aynı çizgide olmasını sağlayın: La (tonik), Re (beşli) ve Mi (yedinci). Şunun gibi:

Tonik

Do
Do#
Ré
Mib
Mi
Fa
Fa#
Sol
Sol#
La
Sib
Si

Beşlik

Do
Do#
Ré
Mib
Mi
Fa
Fa#
Sol
Sol#
La
Sib
Si

Yedinci

Do
Do#
Ré
Mib
Mi
Fa
Fa#
Sol
Sol#
La
Sib
Si

Periyodikliği dahil etmek için, şurdaki gibi kesin ve tekrar yapıştırın:

Tonik Beşli Yedinci

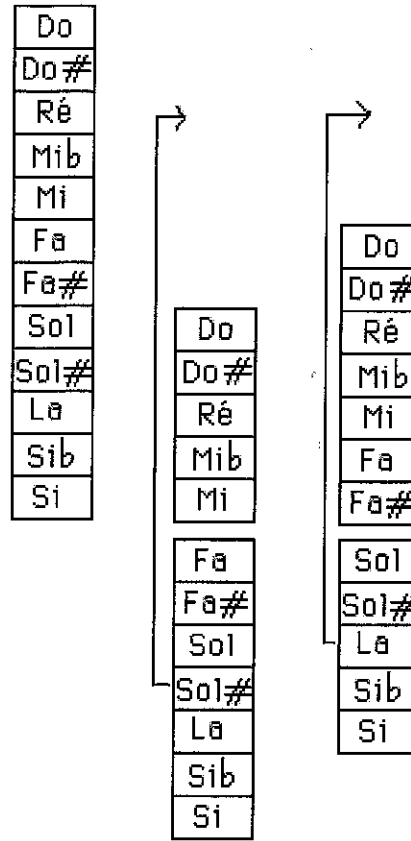

Sonuç olarak üçlü akorları veren tabloyu oluşturmuş oluruz: tonik-beşyedili, böylece tüm tonlara eşlik edilebilir.

Tonik
Do
Do#
Ré
Mib
Mi
Fa
Fa#
Sol
Sol#
La
Sib
Si

Beşli
Fa
Fa#
Sol
Sol#
La
Sib
Si
Do
Do#
Ré
Mib
Mi
Fa
Fa#

Yedinci
Sol
Sol#
La
Sib
Si
Do
Do#
Ré
Mib
Mi
Fa
Fa#

Tonik	Beşli	Yedinci
Do	Fa	Sol
Do#	Fa#	Sol#
Ré	Sol	La
Mib	Sol#	Sib
Mi	La	Si
Fa	Sib	Do
Fa#	Si	Do#
Sol	Do	Ré
Sol#	Do#	Mib
La	Ré	Mi
Sib	Mib	Fa
Si	Mi	Fa#

Verili bir tonda (tonik) majör veyahut minör eşlik etme çartı

Armoni üzerine bu parantezin sonu. Fakat tüm bunlar size gösterecektir ki ilerledikçe daha da ilerisinin olduğunu göreceksiniz.

Gitar söz konusu olduğu zaman parmak basmak her zaman bir sorundur, ve bunlar da barlar sayesinde her zaman çözülebilir. Ama yeni başlayanlar bunları çözmekte bir süre zorlanacaktır. Zira tellerden "bozuk" sesler çıkmasına neden olur ve üstüne üstlük doğru basmak yetmez bunları hızla ard arda getirmek gerekir. O halde, ilk olarak, bar kullanmadan üçlü akorların en basit nasıl kullanılabileceğine bakalım .

Biraz yukarıda, La majörde veyahut La Minörde bir parçaya veyahut bir şarkıya eşlik edilmesini sağlayan üçlü akorları verdik.

Yukardaki tabloyu ele alalım.

İlk üçlü Do'ya eşlik etmeye karşılık gelir. Majör için bir Fa gerekir ve bunun için de bara basmak gerekir. Do minörde bara basmamızı gerektiren iki akor lazımdır: Do minör ve Fa minör. Bunu şimdilik bir kenara bırakalım.

Do diyez için de aynısı geçerli

Re tonuna geçelim.

Re majöre eşlik etme.

Şu akor sekaslarına ulaşmış oluruz:

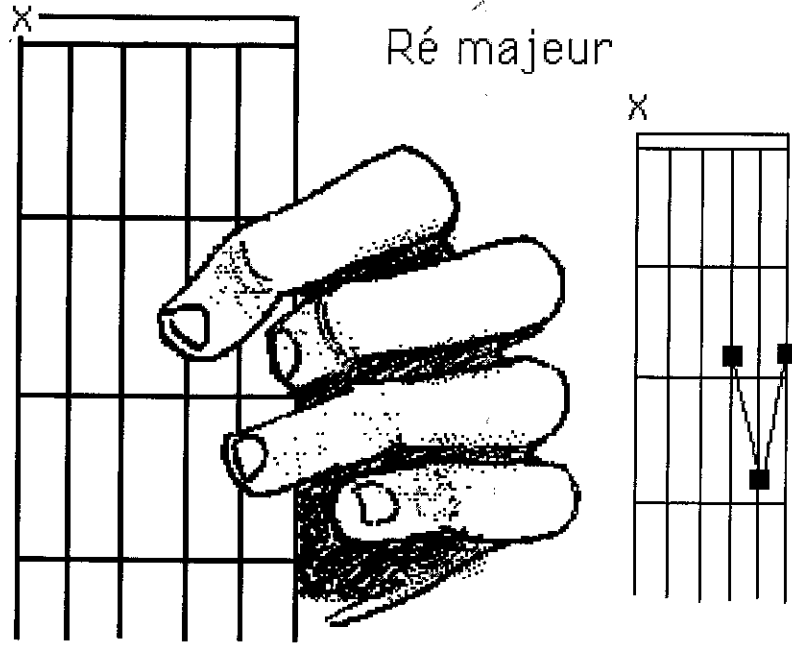

Re Majöre eşlik etme: tonik akor.

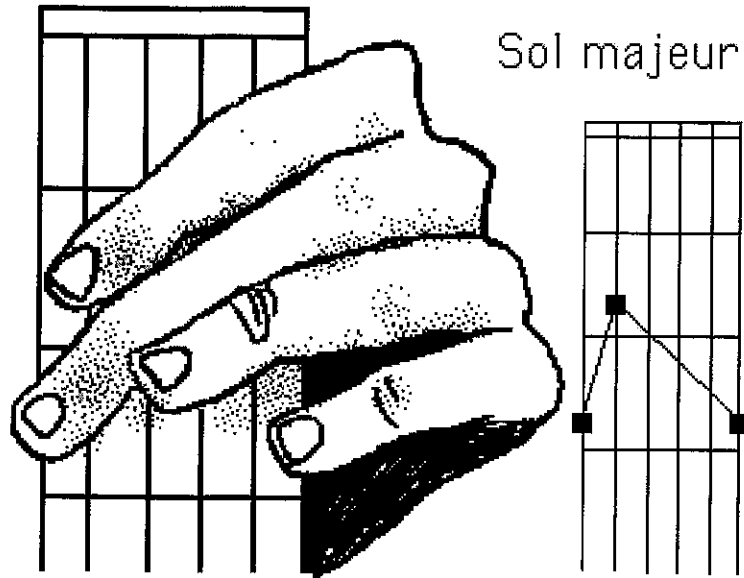

Re majöre eşlik etme: beşlik akor.

Üçüncü akor, tabloya bakın, yedinci olan. Bunu meydana getirmenin iki yolu vardır:

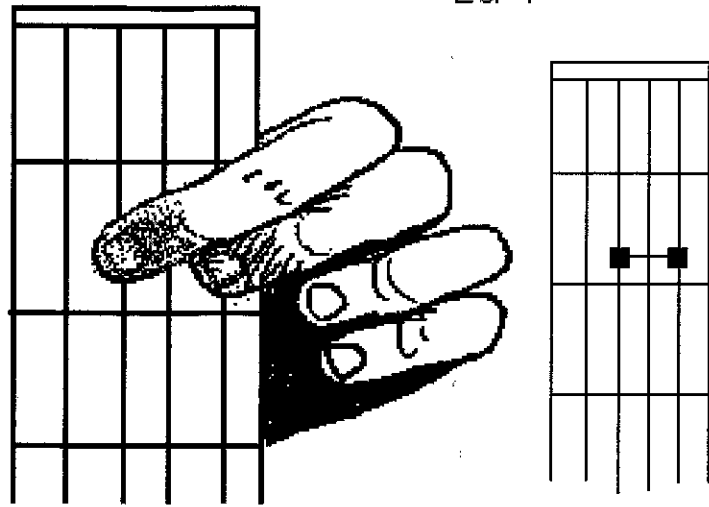

Re majöre eşlik etme: yedinci akor (La)
Akoru basmanın ilk biçimi.

İkinci biçimi için, dört tel üzerinden mini bir bara basma yapacağız (bu haliyle daha kolay)

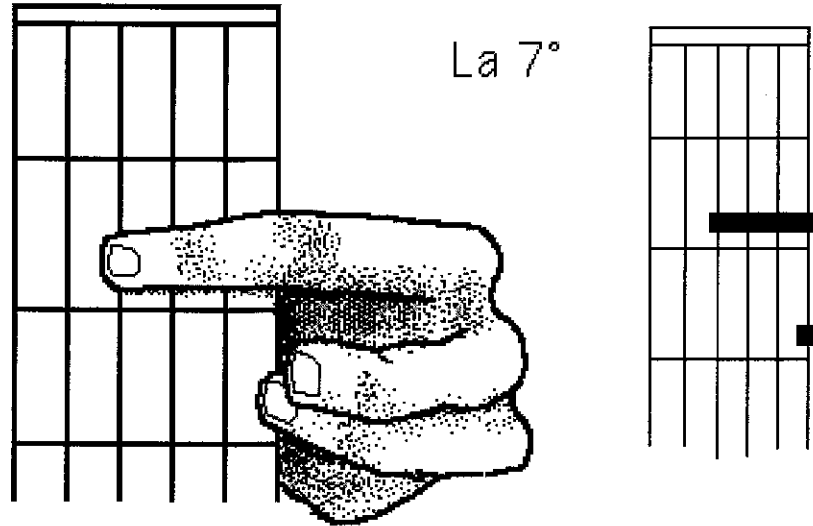

Re majöre eşlik etme.
Yedinci akoru basmanın ikinci şekli (La'da)

Daha sonra Re minöre eşlik etmenin nasıl olacağını göstereceğiz çünkü Sol minör bir akoru basmak için tüm barlara basmak gerekir.

Tablomuzu incelemeye devam edelim. Mi bemole majör veyahut minör olsun eşlik etmeyi bir kenara bırakalım. Şuraya geçelim:

Mi mjöre eşlik etme.

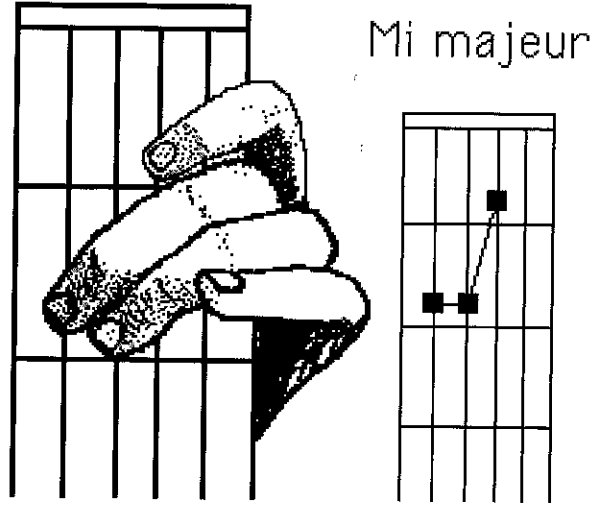

Mi majöre eşli etme. Tonik akor.

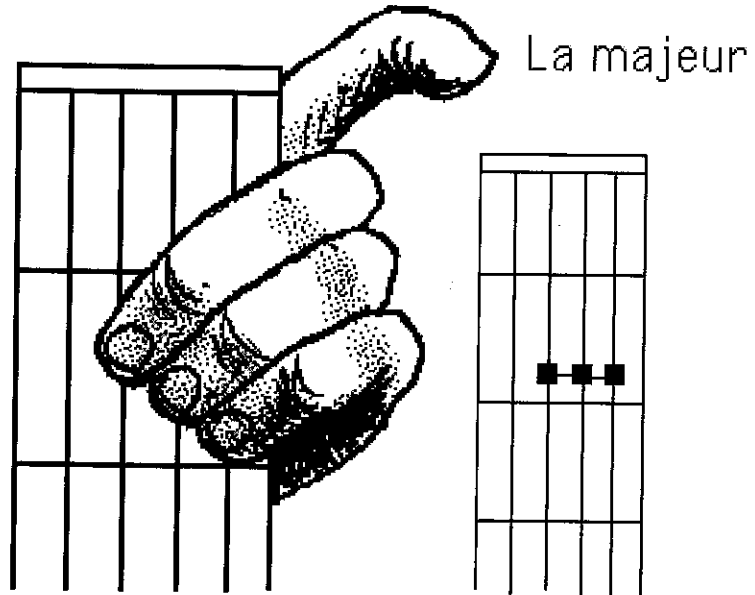

Mi majöre eşlik etme. Beşlik akor (La majör)

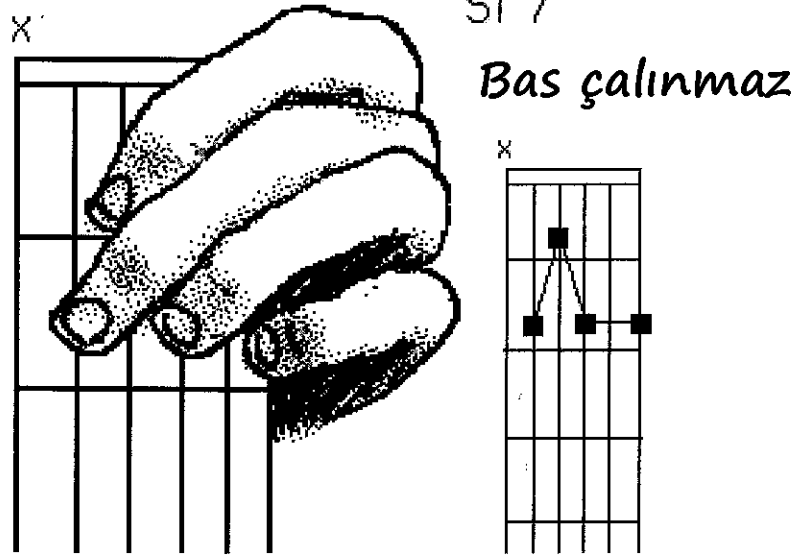

Mi majöre eşlik etme: yedinci akor (Si)

Geçerken bu akoru basmanın ikinci bir şekli olduğuna da işaret edelim. Bunun için bu sefer ilk tele yani en kalın olana basılır ama altıncaya yani en ince olana basılmaz:

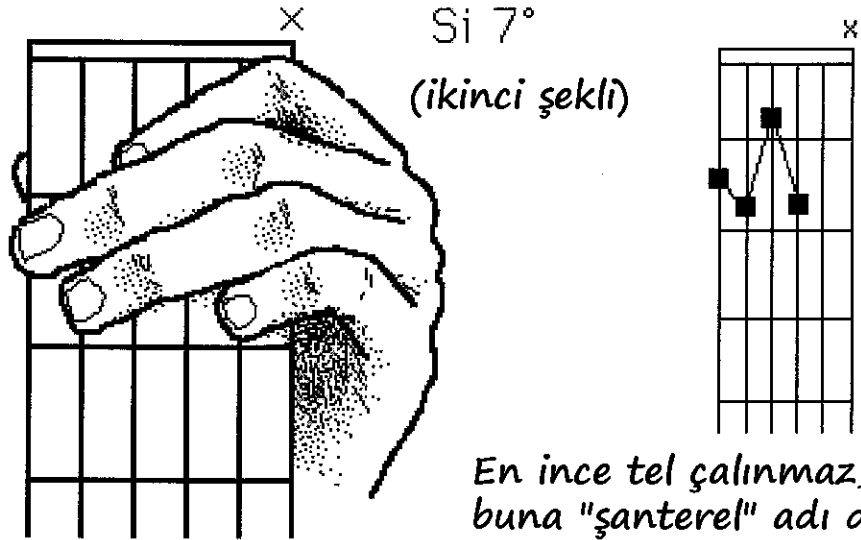

Mi minöre eşlik etme

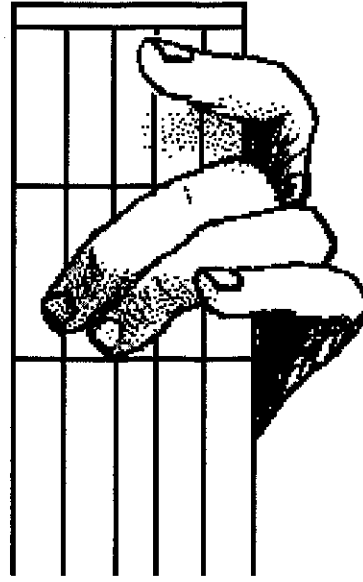

Mi mineur

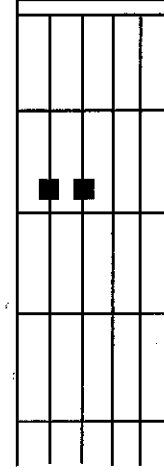

Mi minöre eşlik etme: tonik

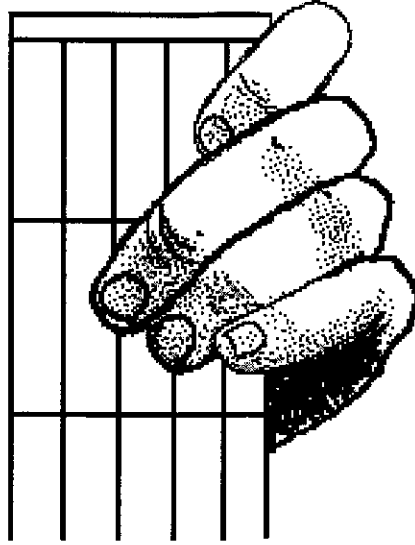

La mineur

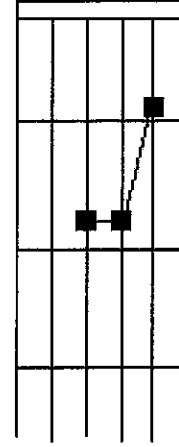

*Mi minöre eşlik etme: benim beşlim
(La minör)*

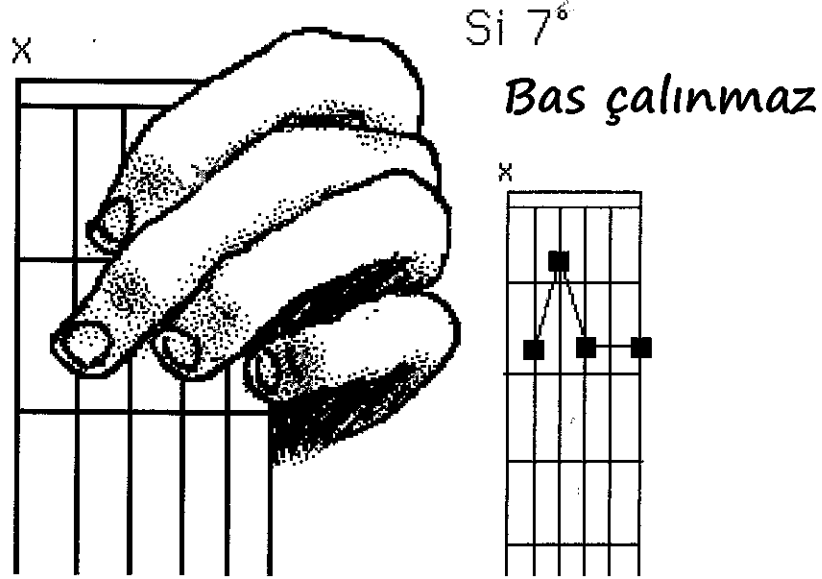

Mi minöre eşlik etme: yedinci akor (Si)

Fa majöre veyahut minöre eşlik etme bara basmayı gerektirir. Bu sorunu da daha sonraya bırakıyoruz. Aynı şey majör veya minör tüm fa diyezler için de geçerli. Şimdi sol'a geçelim:

Sol Majöre eşlik etme

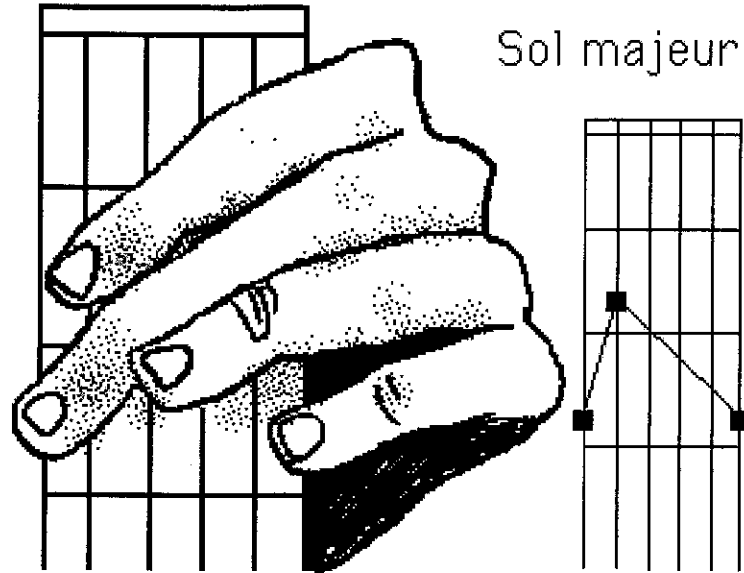

Sol majöre eşlik etme: tonik

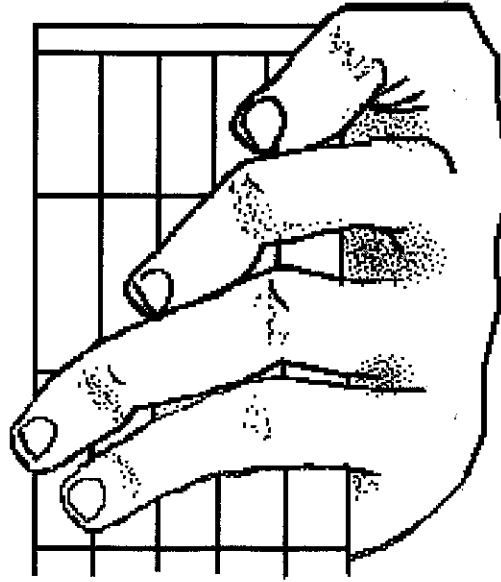

D0 Majeur

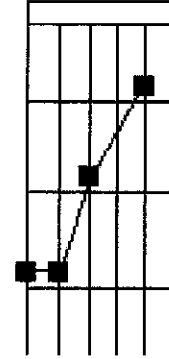

Sol majöre eşlik etme: beşlik (Do majör)

x

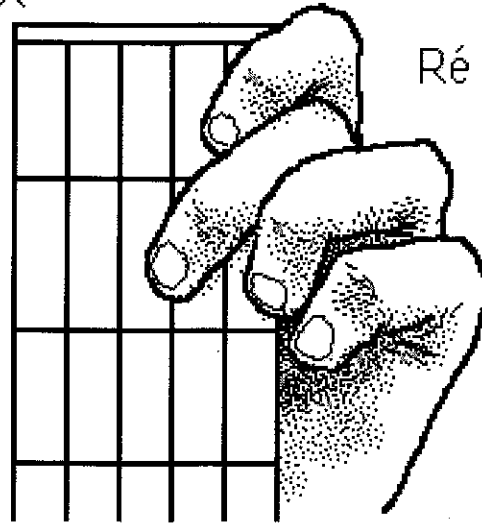

Ré 7°

x

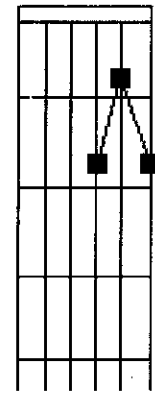

Sol majöre eşlik etme: yedinci (Re)

La majöre eşlik etme

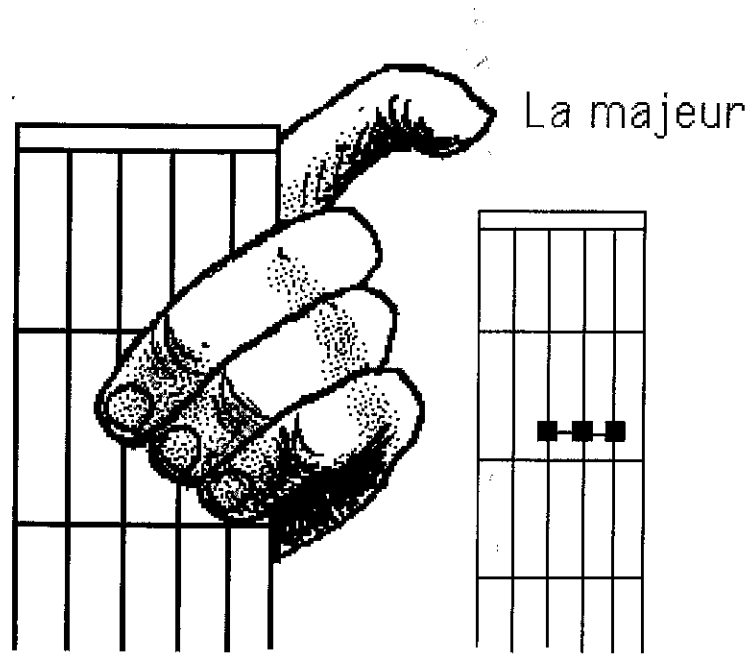

La majörde eşlik etme: tonik

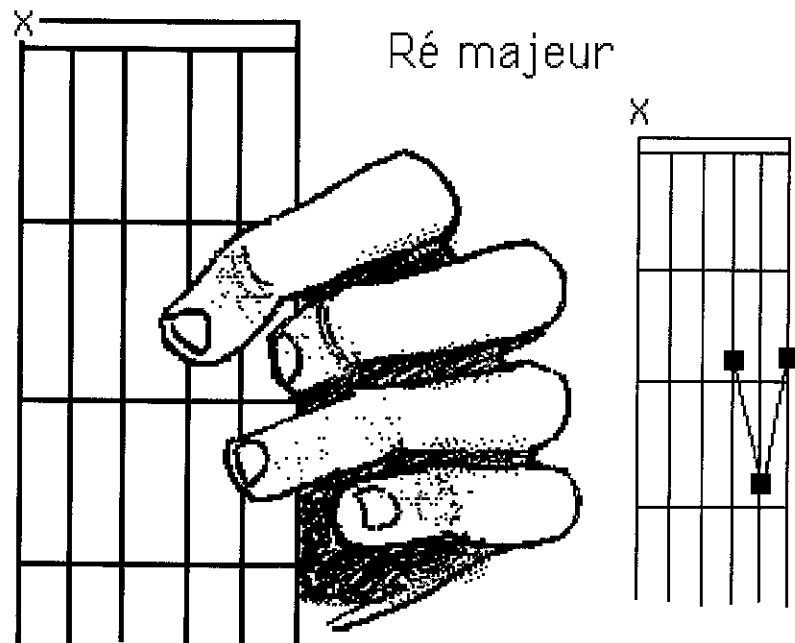

La majörde eşlik etme: beşlik (Re majör)

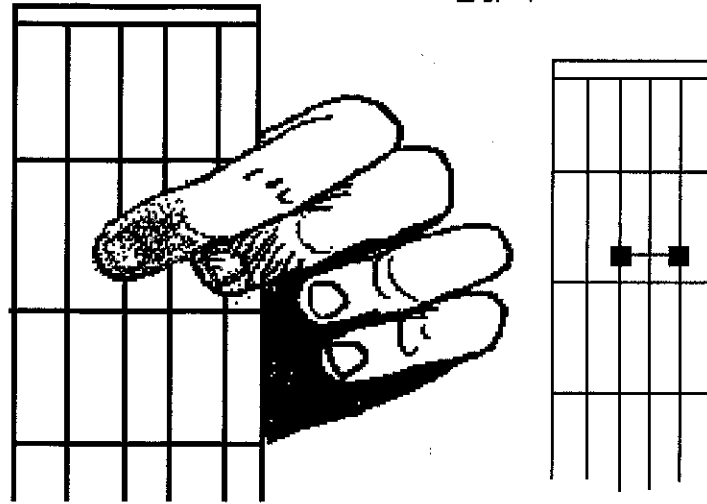

La majörde eşlik etme: Yedinci (La)

La minörde eşlik etme

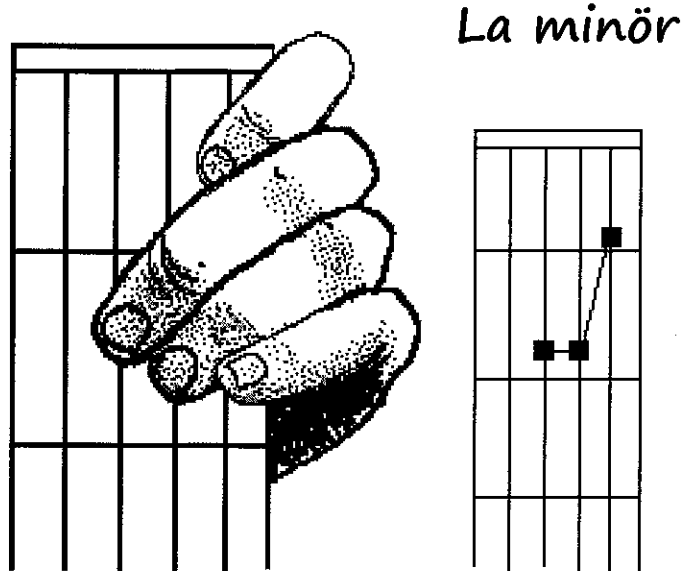

La minörde eşlik etme: tonik

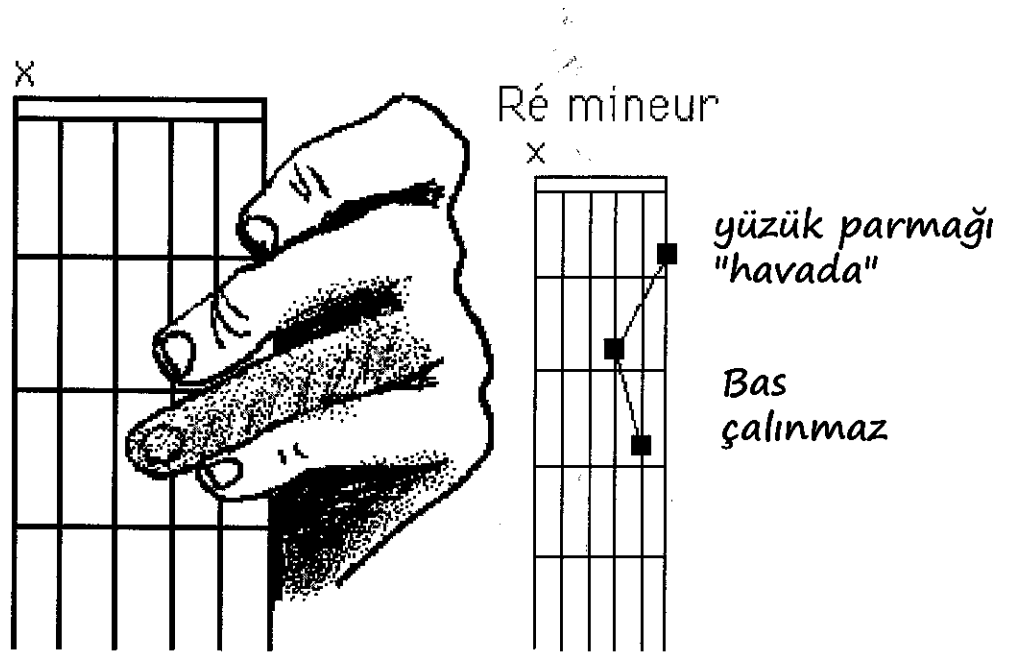

La minörde eşlik etme: beşlik (Re minör)

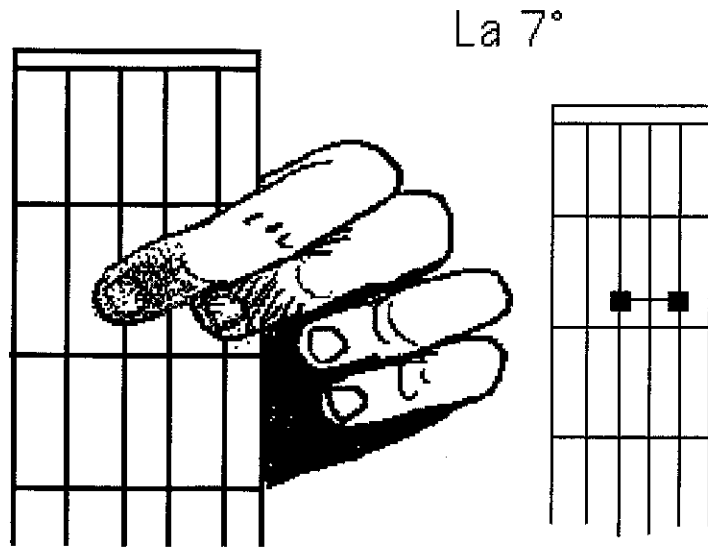

La minörde eşlik etme: Yedinci (La)

Özetleyelim:

Bara basmayı gerektirmeyen akorları görmüş olduk. Bunlar sayesinde şu tonlarda eşlik edebiliyoruz:

Re Majör

Re majör, Sol majör ve 7. La ile

Mi majör

Mi majör, La majör ve 7. Si ile

Mi minör

Mi minör, La minör ve 7. Si ile

Sol majör

Sol majör, Do majör ve 7. Re ile

La majör

La majör, Re majör ve 7. Mi ile

La minör, Re minör ve 7. Mi

Bu aşamada, bu akorları hızlıca yapmaya alışmalısınız.

Kulağı olanlar hızlıca bu üç akoru seri halinde kullanarak eşlik edebilecekleri şarkıları hemen fark edeceklerdir: tonik, beşlik, yedinci, majör veya minör.

Bir şarkıya nasıl eşlik edilir.

Majör tonlarla minör tonlar arasındaki farkı hissetmek kolaydır. Minör modda çalınan havalar daha hüzünlü ve romantiktir.

Şimdiye kadar sadece sol eli yani sap üzerinde akorlara basan eli değertlendirdik. Peki sağ el ne yapar?

İlk olarak, yeni başlayanlar, yan sol elini iyice kuvvetlendirenler teller üzerinde baş parmaklarını gezdirerek arpej yapmakla yetinebilirler bir süre. Şu şekikde yapılır:

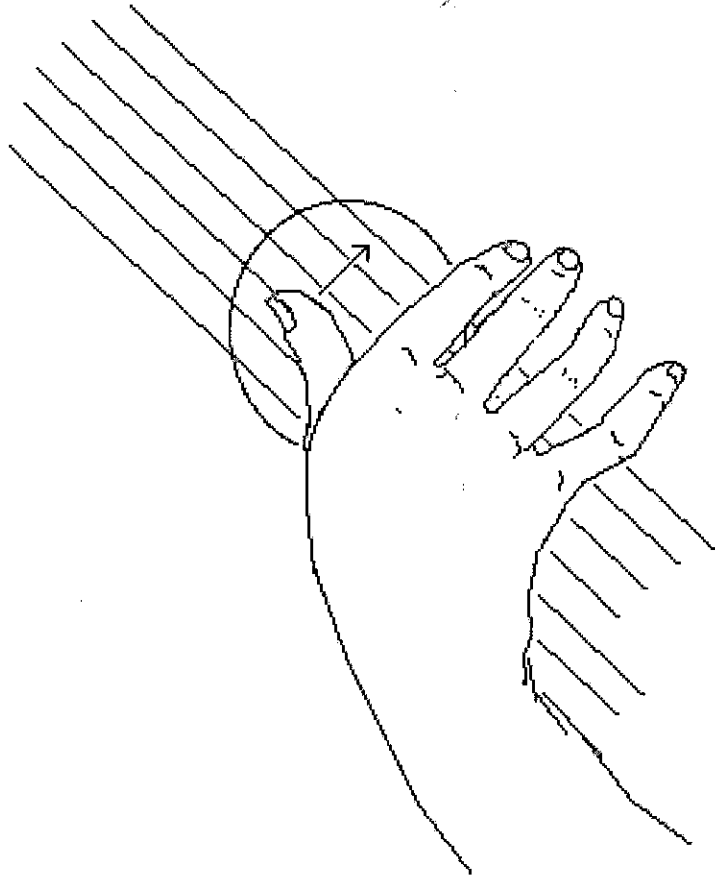

Baş parmağın tırnağı uzun olursa çıkan ses daha güzel olur.

Bu ses ayrıca plastik bir aksesuarla da üretilebilir: pena



Pena

baş parmak ile işaret parmağı arasında şu şekilde tutulur:

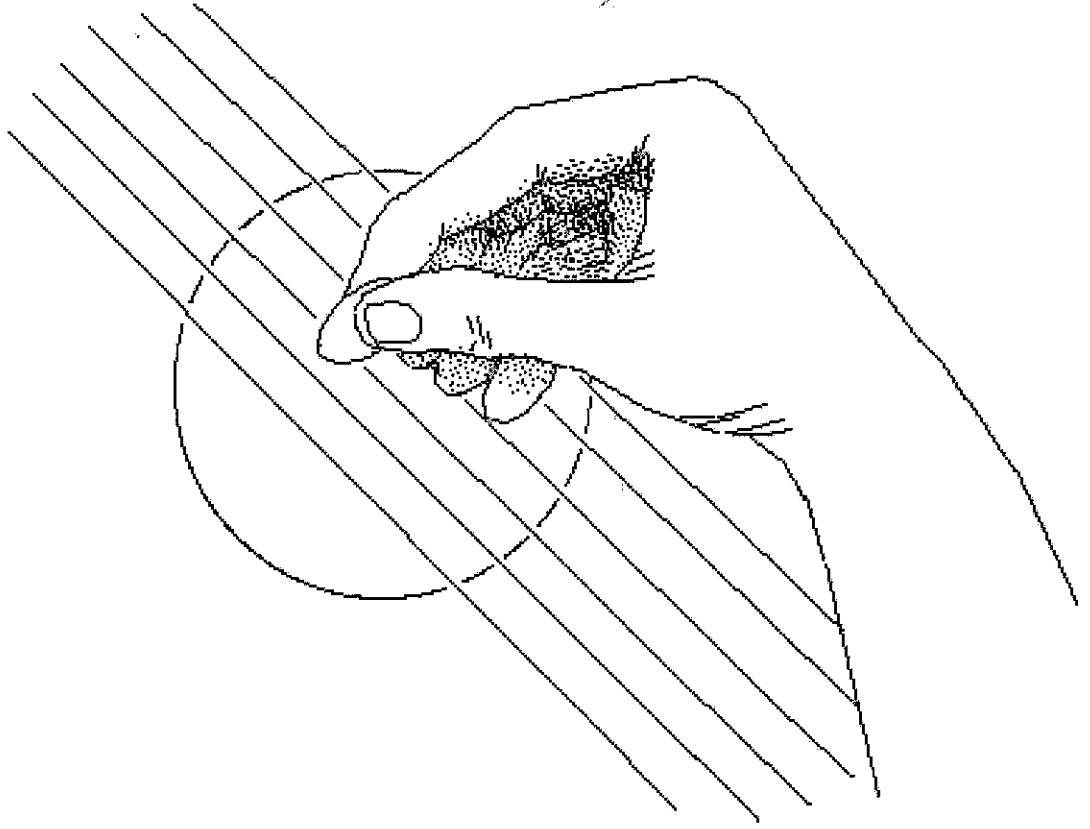

Şarkıların kendilerine özgü ritimleri vardır. İki devirli veyahut üç devirli olabilirler, vs.

Bu ritmi oluşturmak istiyorsak çeşitli alternatifler vardır, kalın tellere basılabilir baş parmakla ya da birçok tele birden basılabilir, sağ elin geriye kalan parmaklarını kullanarak. Bunu yapmak için işaret parmağından ve orta parmaktan yararlanılabilir ve işaret-orta-yüzük üçlüsü birlikte kullanılabilir. Bu üç parmağı dayanışma içinde birlikte kullanmak oldukça kolaydır. Bu üç parmağın duruşu hemen bulunabilir ve bu sayede üç tele birden aynı anda vurulabilir, şu şekilde:

Üç tele birden vurabilecek şekilde bu üç parmak yan yana getirilir.

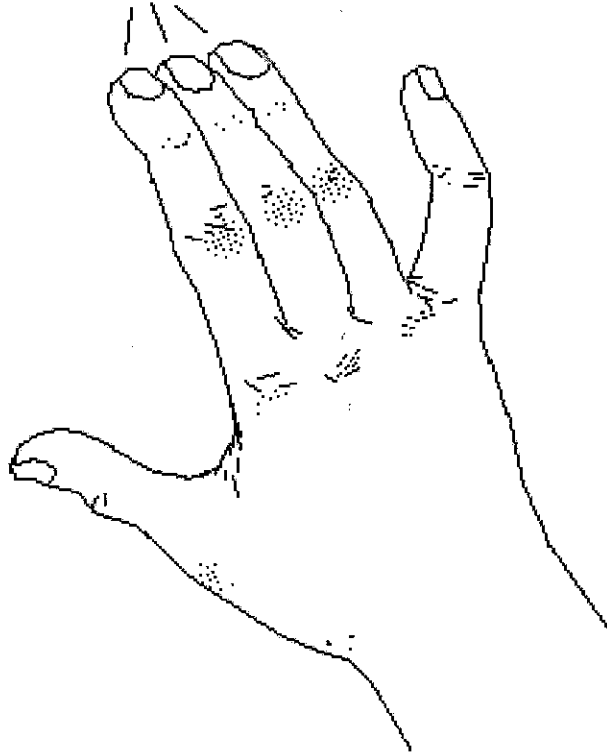

Tellere o halde üç parmağı birlikte kullanarak basılır, baş parmak yıkardan aşağı doğru hareket ederek diğer parmakları rehberlik eder.

Birleştirilmiş üç parmak
üç tele basar

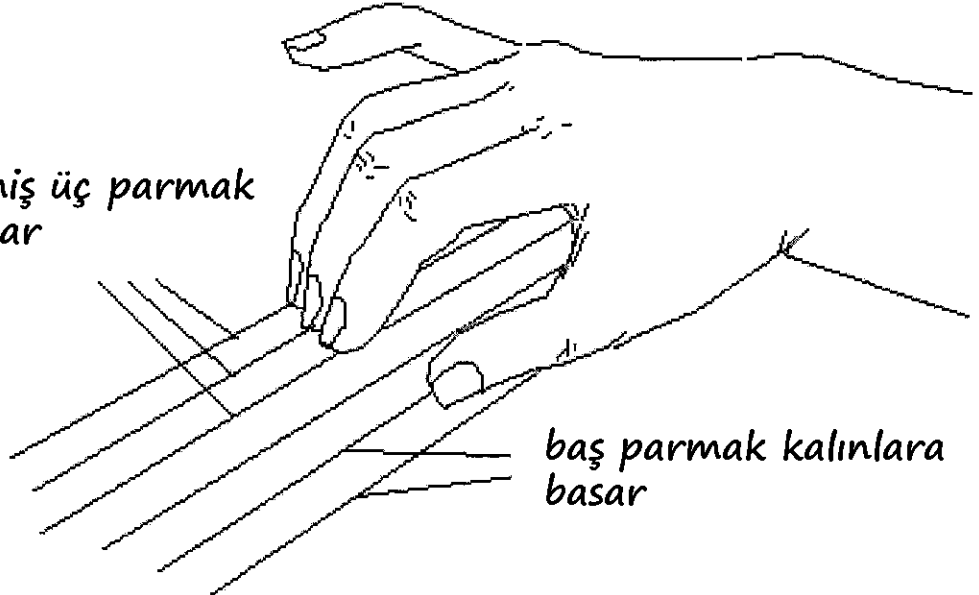

Herhangi bir akorun basını kullanarak bu ritmi yakalayabilirsiniz. Bu ister üç zamanlı bir ritim (vals) olsun isterse iki veya dört, bas için her defasında teli değiştirmek ve başkasına geçmek gerekecektir.

Aynı zamanda kendi isteğinize göre ya da çalmak istediğiniz parçaya göre üç ince notayı arpej yapabilirsiniz (yani birbiri ardına bunlara basabilirsiniz).

Bu basit tekniğe iyice alıştıktan sonra ilk şarkınıza eşlik etmeye başlayabilirsiniz.

Eşlik etme alıştırması

Eğer solfej biliyorsanız partiyon üzerindeki müziği kolayca okuyabilirsiniz. Eğer kulağınız varsa (bunu gerçekten çok isteriz), kendi kendinize de yolunuzu bulabilirsiniz. Fakat tüm şarkılara üç akorun farklı şekillerde kullanılmasıyla eşlik edilemez. Basit bir şarkıda ton değişişikliklerinde zorluklar olabilir ve bu da sizi çaresiz bırakabilir. Ton değişişiklikleri problemine daha sonra değineceğiz. Şimdilik size kendi bestelediğimiz bir şarkıyı öneriyoruz, bu şarkıya minör tonda kolayca eşlik edilebilir (yukarda gösterdiğimiz şekilde uygun akor serisine bakın). İlk olarak sözler. Akorların nerede bulunduğunu ise kısaca gösterdik:

Sainte Lucie :

Sainte Lu-cie, pense à moi

Rem Rem

Dans ma ca-bane en bois

Rem Rem

Mon Dieu toi pas lai-sser

Lam Lam

Pauv'nègr' a-bandon-né.

Lam Lam

J'entends pleu-rer mes frères et sœurs, là-bas.

Mi7° Mi7° Mi7° Lam

Sainte Lucie s'en fout bien

Si t'as froid, si t'as faim

Et si t'as la peau noire

Alors toi, pas d'espoir

J'entends crier mes frères et sœurs, là-bas

Chapeau blanc, rob' de soie

Türkçe okurlar için not:

Saint Lucie adlı parçayı nasıl elde edebileceğinizle ilgili bilgiyi bu metni indirdiğiniz linkin hemen altında bulabilirsiniz.

Ayrıca türkçe şarkuların akorları için aşağıdaki gibi siteleri kullanabilirsiniz.

<http://www.akormerkezi.com/>

Ici le blanc est roi
Toi tu vas sous la pluie
Dans la boue, dans la nuit

Burada, beyazlar kral
Sen geceleri
Yağmur altında çamur içinde

J'entends lutter mes frères et sœurs, là-bas Erkek ve kızkardeşlerim mücadelede

Sainte-Lucie, c'est fini
Demain je s'rai parti
Dans le bateau des blancs
Il est là, il m'attend

Sainte-Lucie, bugün bitti
Yarın gidiyorum
Beyazların gemisine
Orada, beni bekliyor

Je vois venir mes frères et sœurs, là-bas. Erkek ve kız kardeşlerim orada

Şarkıların genellikle bir hikayeleri vardır. Saint-Lucie Karayiplerde çok fakir küçük bir adadır. Bu şarkıyı 1974 yılında bestelemiştım. Yanlışlıkla uçağı karıştırarak oğlum Jean-Christophe (o zamanlar 10 yaşındaydı) ve ben bu adaya indik. Bizi orada genç bir ateş yelleyicisi misafir etmişti. Hüçücük ve eski bir barakada on erkek kardeşi ve kız kardeşiyle birlikte yaşıyordu, her biri de ayrı anne ve babalardandı. Otellerin teraslarında ateşlerini yakarak hayatını kazanıyordu. Bunu yapmayı ben de bildiğim için ona eşlik ettik ve o akşam onun anısına bu şarkıyı besteledim.

Şimdi şarkının nasıl çalındığını gösterelim. Okuyucunun solfej bilmediğini, partiyon okumayı bilmediğini var sayıyoruz. Bu nedenle biraz barbar bir notasyon sistemi kullanacağız, sap üzerinden müziğin nasıl okunabileceğini göstereceğiz.

Bir La ile başlıyor. Gitarın sapını size görüneceği haliyle çiziyoruz. Siz de karşılık gelen notalara basarak çalabileceksiniz.

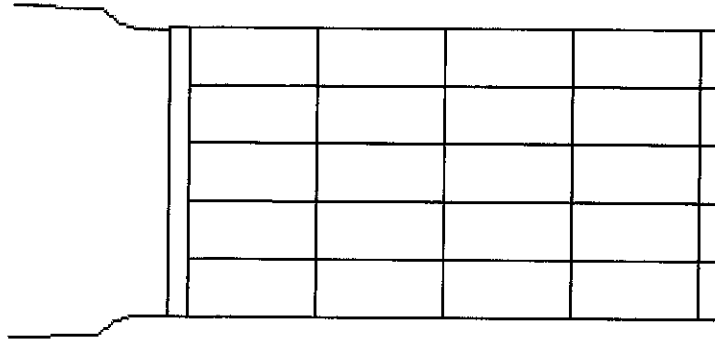
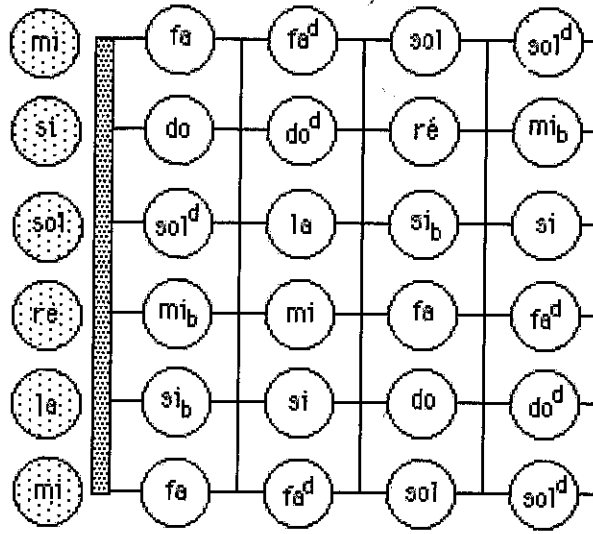

Herhangi bir nota girişi yapılmadığında elleri teller üzerinde hazır bekletmek gerekir.

Daha sonra bu melodi için gerekli olan notaları göstererek devam edeceğiz.

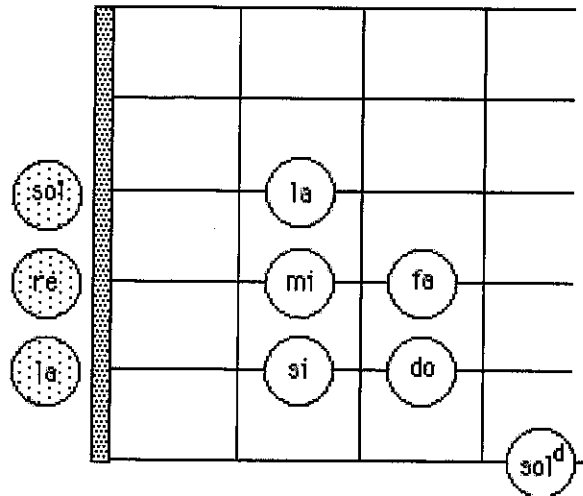

Dört kere La'ya basarak başlıyoruz:

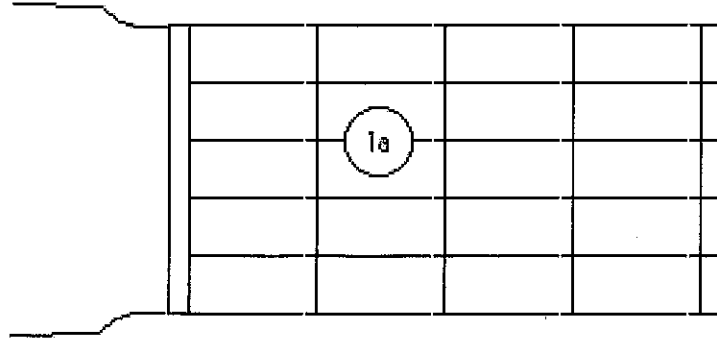

Bu alıştırma bir melodiyi geliştirirken gitarınız üzerinde parmaklarınıza hakim olmanız için bir alıştırma yapmanıza imkan sağlayacak. En iyi çözüm doğru parmakları ızgaralarının ortasında tutarak yerleştirebilmek. O halde bu üç La'ya basacağız. Bunlar da "Sainte-Lucie" kelime dizisine karşılık gelecek.

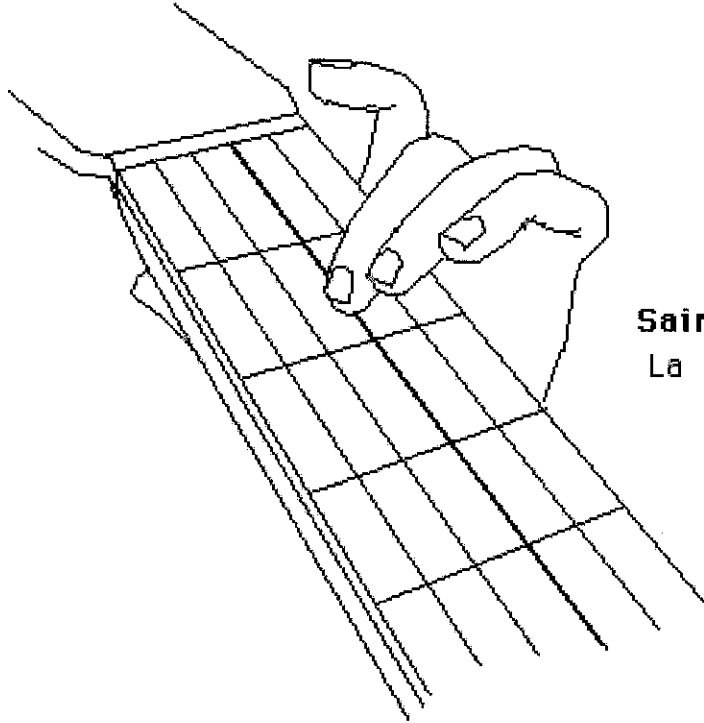

Sainte Lucie...

La La La

Sağ elle basmanız gereken nota.

Parmaklarınız sonraki notalar için zaten hazır.

Pen-s'à-moi

Üç nota var.

"pen"e karşılık gelen sonraki nota aynı tel, serbestçe basılır (orta parmağı kaldırmanız yeterli):

dört parmak "havada"

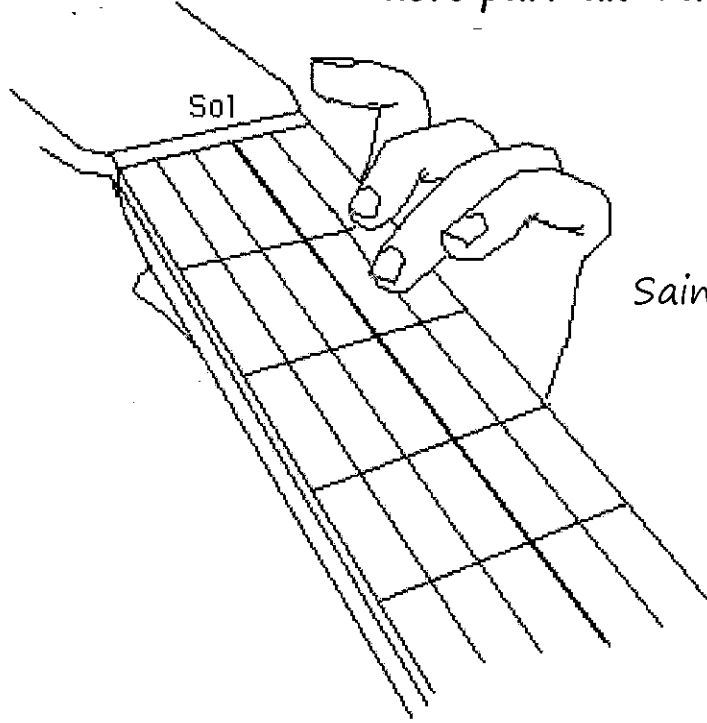

Sainte-Lucie pense à moi
Sol

Sonraki hece bir Fa'ya karşılık gelir. İşte parmaklar:

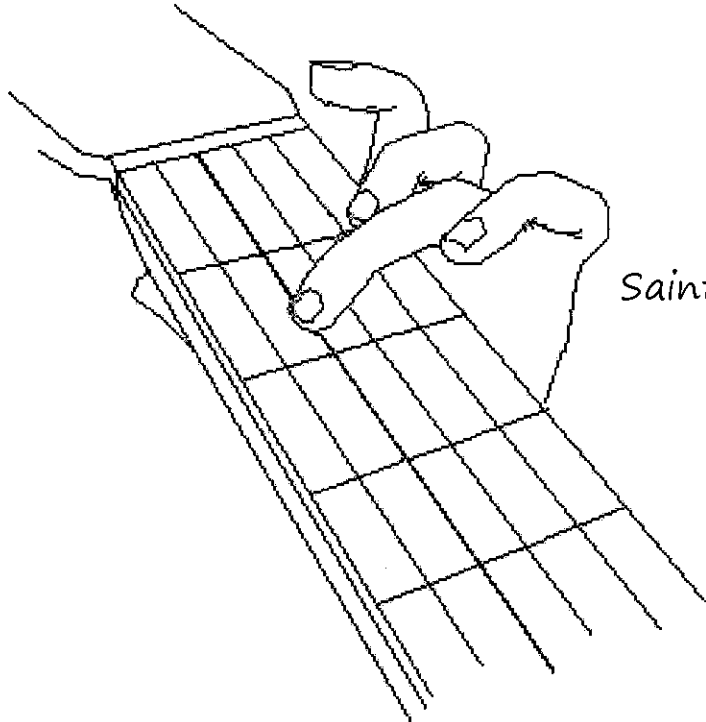

Sainte-Lucie pense à moi
Fa

Sonraki nota:

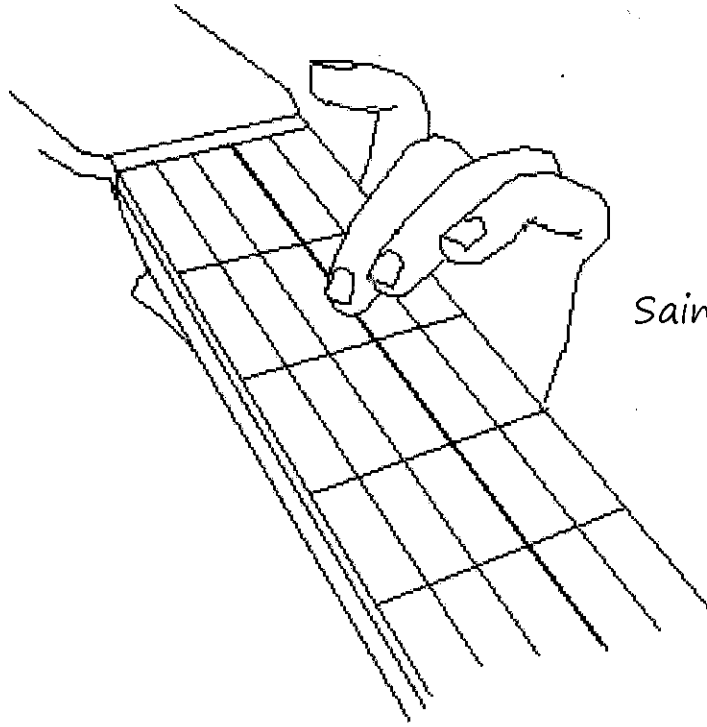

Sainte-Lucie pense à moi
La

Bu notada öncekilere nazaran biraz daha fazla durulur.

Sonraki dize için:

Dans ma cabane en bois

aynı notalar ve aynı parmaklar:

Sonraki iki dize şöyledir:

*Mon Dieu toi pas laisser
Pauv'nègr'abandonné.*

Parmakların konumu aynıdır ama bir teldeki hareketlerin bütünü kendine doğru öekilir.

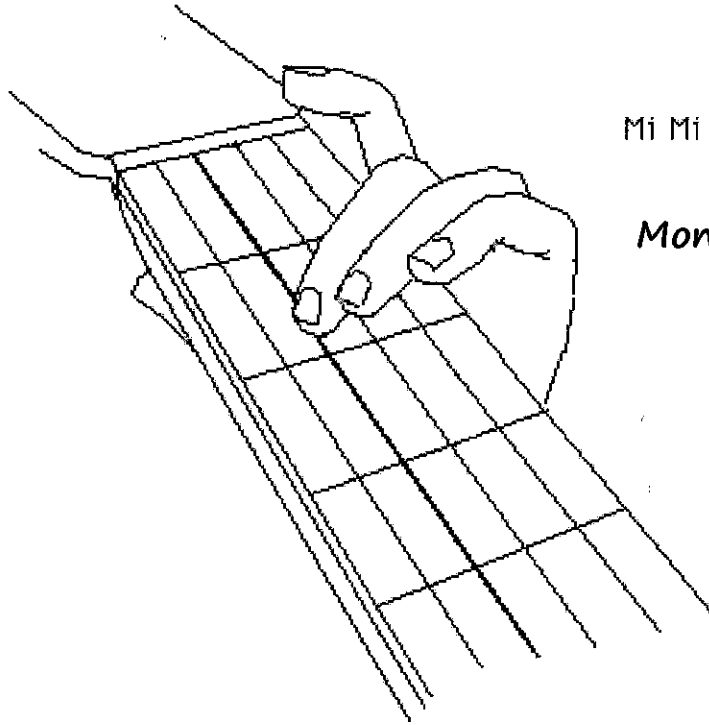

Mi Mi Mi

Mon Dieu Toi pas laisser

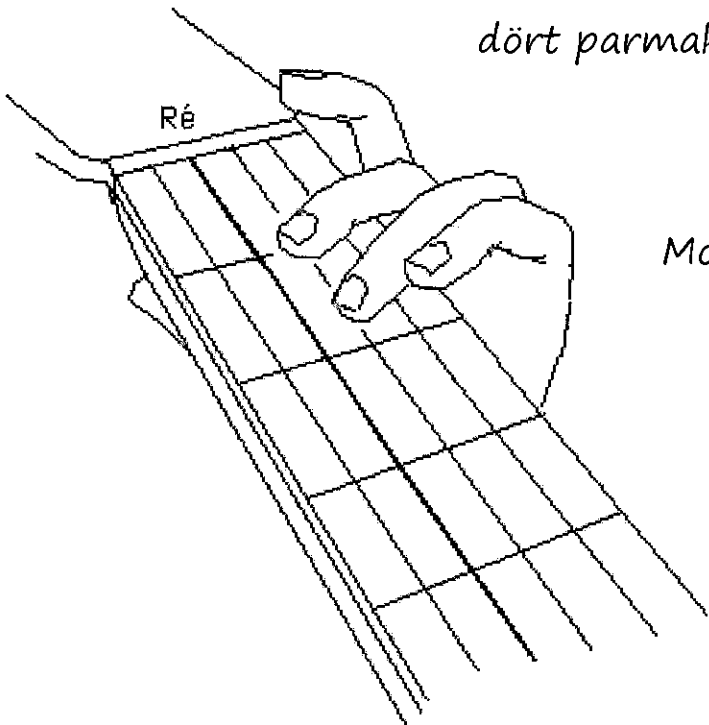

dört parmak havada

Mon Dieu toi pas laisser
Ré

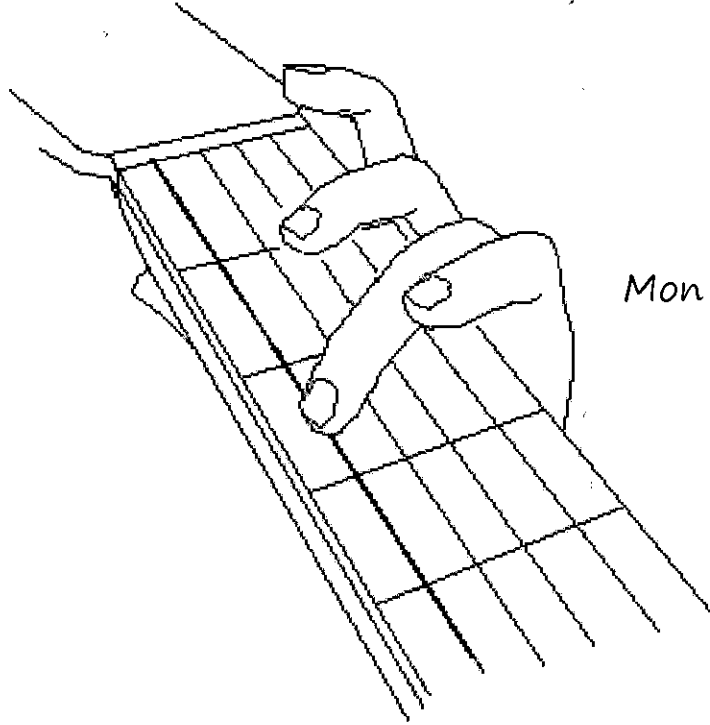

*Mon Dieu toi pas laisser
Do*

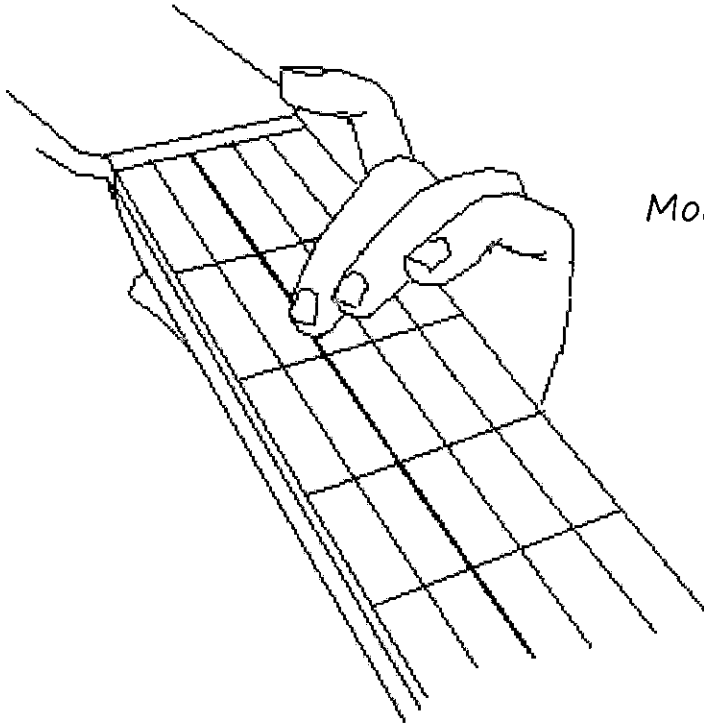

*Mon Dieu toi pas laisser
Mi*

Aynı notalar dizisi ve dize için aynı parmaklar:

Pov'nègr'ababandonné

Sonraki dizenin notaları şöyledir:

J'entends ve-nir mes frères et sœ-œurs, , là-bas.
Si Si Do Ré Mi Fa Sol Fa Mi Ré Do

Beyaz, dizenin söylenişinde kısa bir durak olduğu anlamına gelir. Tüm bu notalar orta parmak ve yüzük parmağı ile çalınacak. Parmakların konumu oldukça açık olduğu için tek tek göstermeyeceğiz. Solfej eğitimi hiç almamış okuyucu için ve gitar sapındaki notaların yerlerini bilmeyenler için bu on bir notanın dizilişini vereceğiz. Bunun için gitar kolu üzerindeki her bir "ızgara" bir numarak taşıyacak. Bunları sırasıyla çalmak yeterli olacak.

J'entends ve-nir mes frères et sœ-œurs là-bas

① ② ③ ④ ⑤ ⑥ ⑦ ⑧ ⑨ ⑩ ⑪

Si Si Do Ré Mi Fa Sol Fa Mi Ré Do

└──────────────────────────────────┘ └──┘

Mi 7° Lam

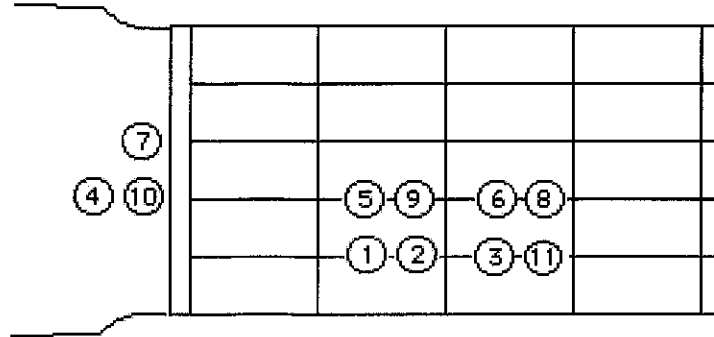

İkinci çiftte hafif bir değişiklik var (daha sonra sonraki çift için değiştireceğiz)

Parmakların konumu daha önce verildiği için, notaların sekansını vermekle yetineceğiz, yuarıdaki kodlama sistemine göre.

kısa durak

①	②	③	④	⑤	⑥	○	⑦	⑧	⑨	⑩	⑪	⑫
Fa	Fa	Fa	Sol	La	Fa		Fa	Fa	Fa	Mi	Ré	Fa

La mineur

eşlik etme

④		⑤		
		①②③⑥		

durak ve:

⑪		⑩	⑦⑧⑨⑫	

Sonraki müzikal cümle yukarıda takdim edilen nota dizilişine karşılık gelir:

Et si t'a la peau noir' alors toi pas d'espoir

aynı melodik dize:

Mon Dieu toi pas laisser pov' nègre'abandonné

Son çiftin son cümlesi burada yok, bu da müzikal dizelerden biraz farklı ve bir önceki çiftle bitiyor:

kisa durak

J'entends ve-nir mes freres et sœ-œurs, là-bas.

① ② ③ ④ ⑤ ⑥ ⑦ ⑧ ⑨ ⑩ ⑪

Si Si Do Ré Mi Fa Sol Fa Mi Sol^d La

Eşlik etme Mi 7° Lam

İşte, oldukça ilkel bir yöntem sayesinde verdiğimiz kodlama, müzik partiyonunu okumayı bilmeyenler için, parçanın melodik dizesi.

Şimdi de eşlik etmeye geçelim.

Bu alıştırma bazı efektleri tanıtarak bir müziğe nasıl eşlik edebileceğinizi gösterecek. İlk olarak, elbette, sadece akorlara vurmaykla ve notaların arpejini başparmağınızla yapmakla yetinebilirsiniz. Ama daha iyisi yapılabilir.

Sağ elin ne yaptığını göstermeden önce, eşlik etmede kullanılan La Minör ve Re Minör akorlarının iki varyantını sunacağız. Basitçe işaret parmağının kaldırılmasıyla şu şekilde elde edilir:

La Minör

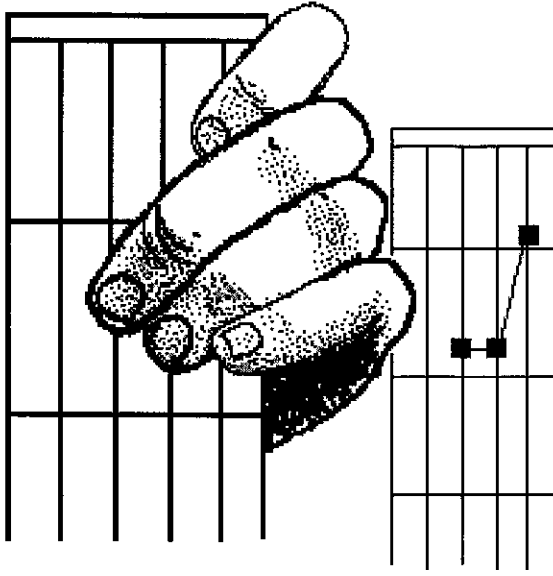
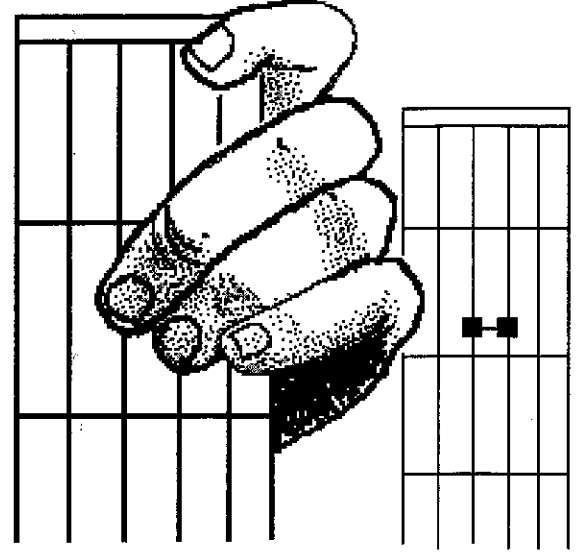
La Minör değiştirilmiş
(işaret par. kalkık)

La minörden türetilmiş akor

Re Minör

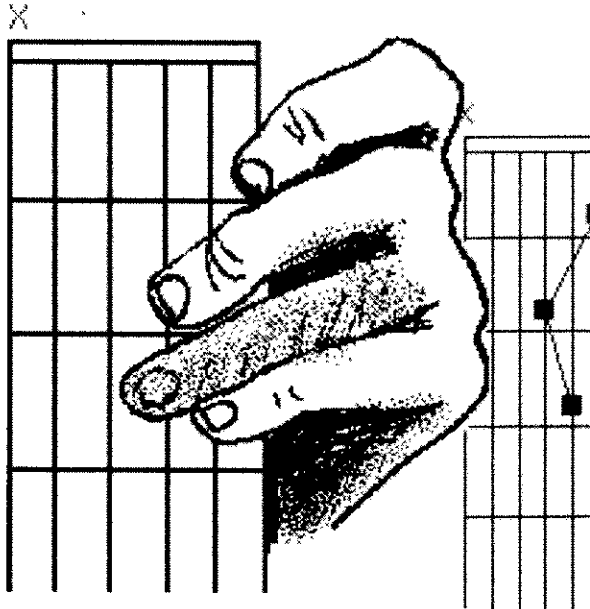
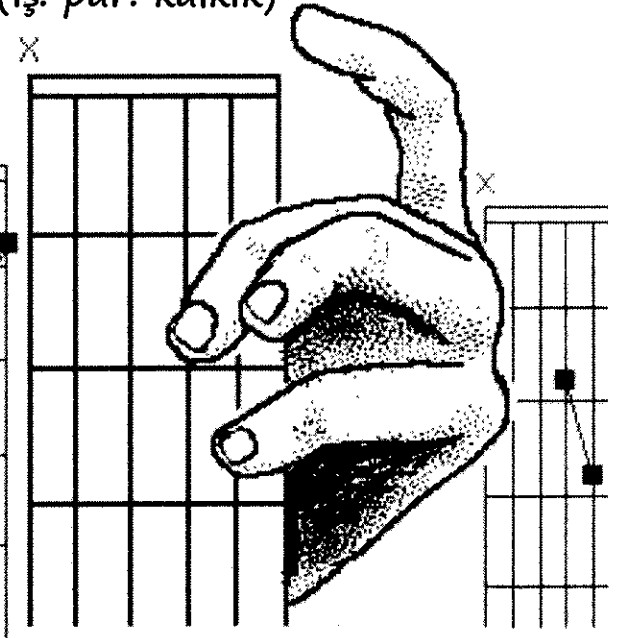
Re Minör
(iş. par. kalkık)

Re minörden türetilmiş akor

Birçok akor bulunur ve gitarda çalması kolaydır ve bu sayede eşlik etmeler büyük bir çeşitlilik kazanır. Tüm mesele bunları yerli yerinde kullanabilmeyi öğrenmektir.

" Sainte-Lucie" adlı bu şarkıda, akorlar düzenli olarak değiştirilecek.

La minör – La minör değiştirilmiş

Re minör – Re minör değiştirilmiş

Bu sayede ilginç bir etki elde edilecek.

Bu eşlik etmenin artükkülasyonu ile ilgili tam ayrıntıları vermeyeceğiz. Okuyucunun minimum düzeyde bir kulağı olduğunu ve bu dört akorun ne zaman kullanılacağına uygun olacağını tespit edebileceğini var sayıyoruz.

Sağ el sol kullanımına geçelim şimdi.

Aşağıdaki çizimlerde, solda akoru sağda ise çekilecek telleri bulacaksınız. İlk olarak Re minör akorunu yaparak başlayacağız.

- Başparmakla bir tel
- İşaret parmağıyla bir tel
- Orta ve yüzük parmağıyla aynı anda iki tel.

işaret parmağı,
konum almış, dört
numaralı tele
vurmaya hazır.

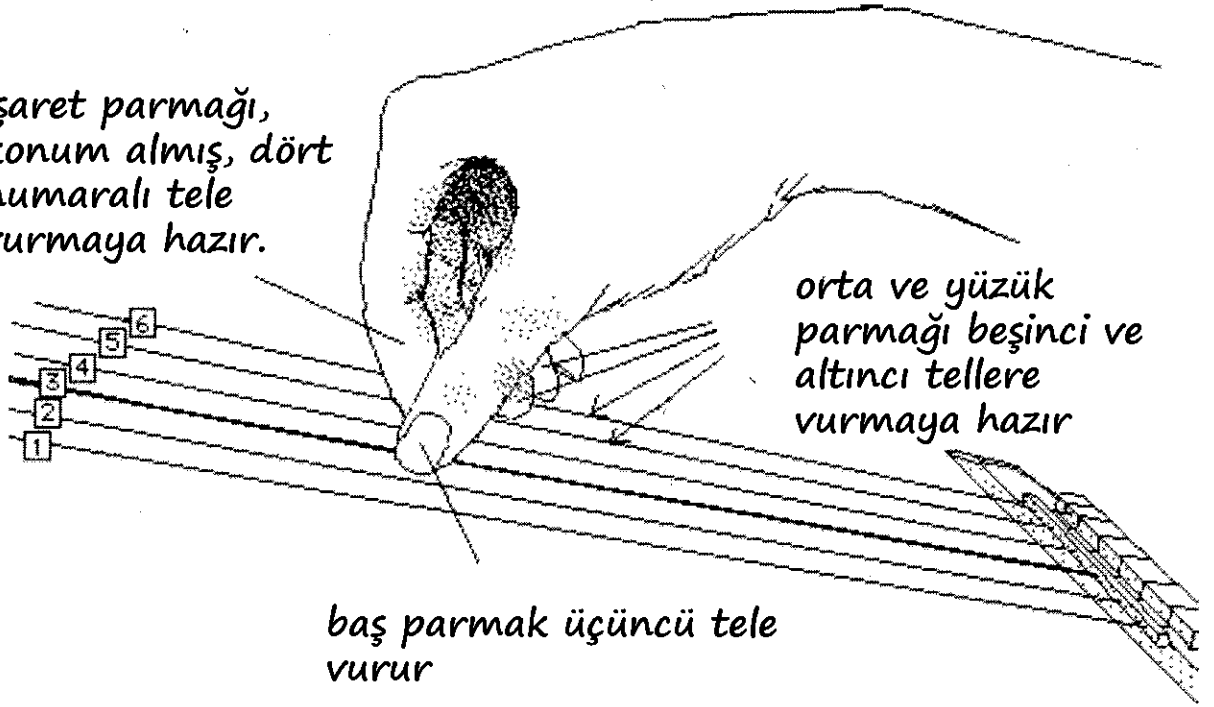

orta ve yüzük
parmağı beşinci ve
altıncı tellere
vurmaya hazır

baş parmak üçüncü tele
vurur

Re minör akoru için ilk vuruş:
"Üçüncü akor", başparmak ile:

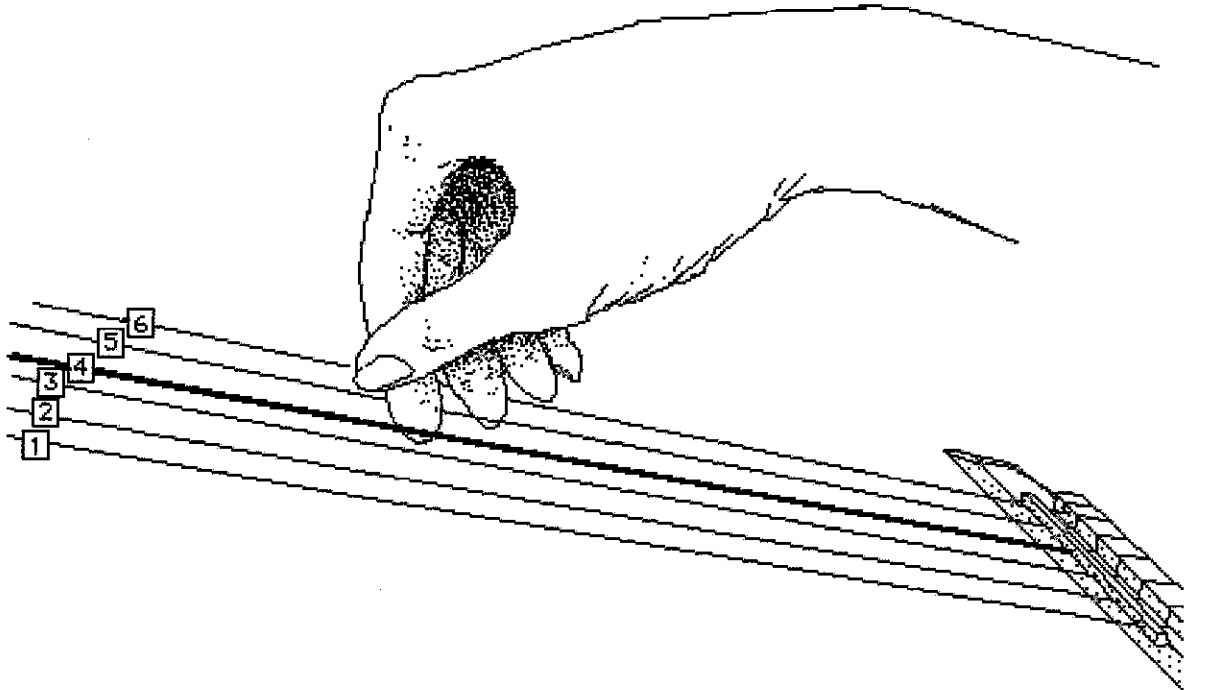

ikinci vuruş: işaret parmağı dördüncü tele vurur.

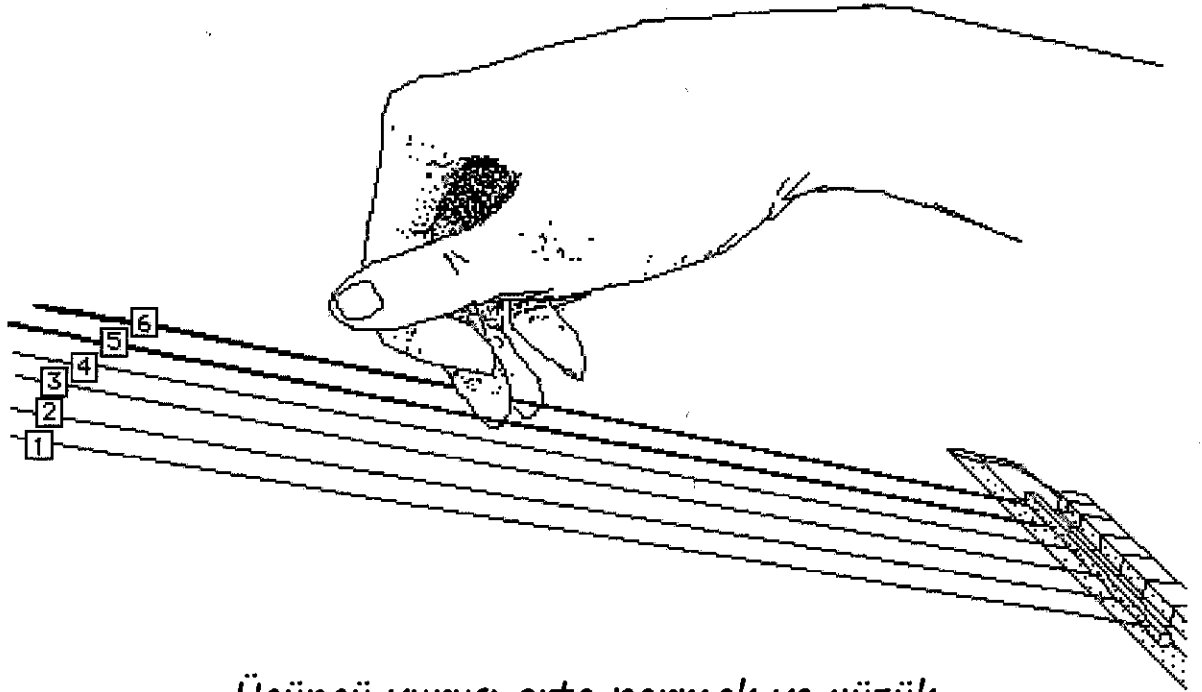

Üçüncü vuruş: orta parmak ve yüzük parmağı beşinci ve altıncı tellerde birleştirilir

Yukarıdaki üç çizim teller üzerinde parmakların nasıl geçiş yapacaklarını gösterdi. Şimdi de başka bir kodu verebiliriz, böylece okuyucu sağ elin hareketlerinin nasıl yapacağını öğrenecek.

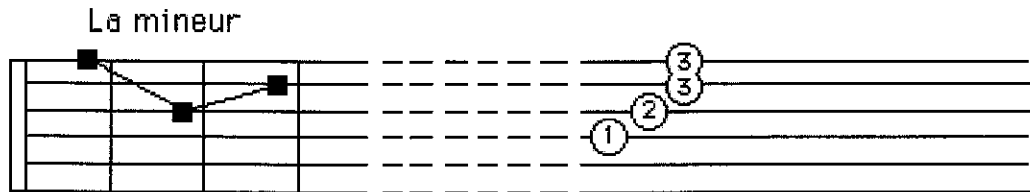

Artık işaret parmağı ara ara kaldırılıp indirilebilir, böylece akor değişir:

La minör iş. par.
değiştirilmiş kalkık

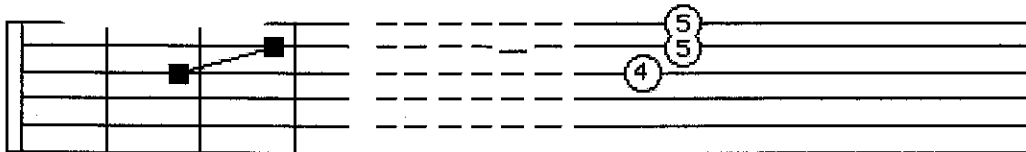

işaret parmağı tekrar konur, aşağıdaki vuruşlar için:

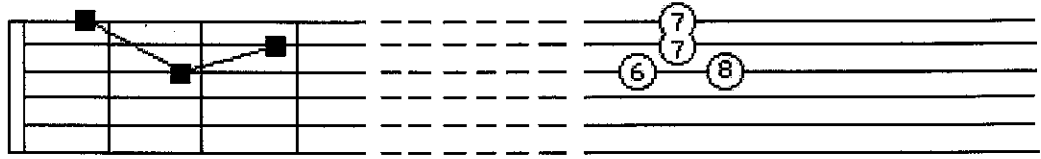

Bu eşlik cümlesini iki kere tekrarlarız, yani 8'den sonra 1 ile bağlarız ve akorlar aynı şekilde devam eder.

Bu sekans "boşta" çalınır, melodi olmaz, ve parçaya giriş için hizmet eder. Parçayı çalmak için alıştırmayı yaparken okuyucu aynı zaman basların ve peslerin birbirinin yerine geçtiği bir parçaya eşlik etmeye de alışacaktır (devamlı bir şekilde işaret parmağını kaldırarak ve indirerek).

Artık şarkıyı çalmanın ve söylemenin vakti geldi:

Sainte Lucie, pense à moi

Okuyucunun yukarıdaki melodiyi ezberlediğini varsayıyoruz.

Eşlik şu şekildedir:

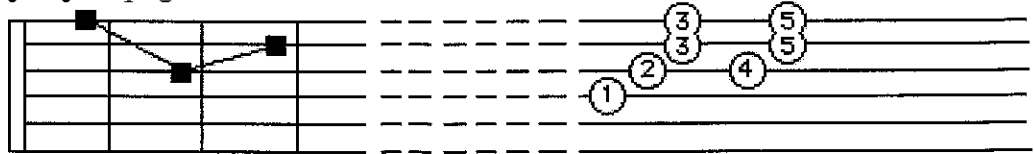

Saint' Lu-cie

İşaret parmağı ara ara kaldırılıp indirilir:

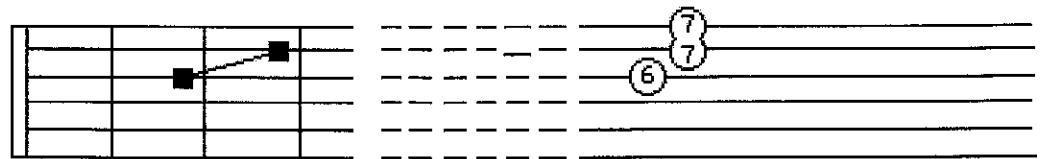

pen-

İşaret parmağı tekrar konumlandırılır.

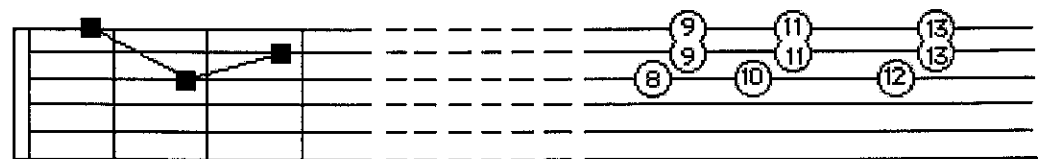

à moi dans ma ca-

İşaret parmağı yeniden kaldırılır:

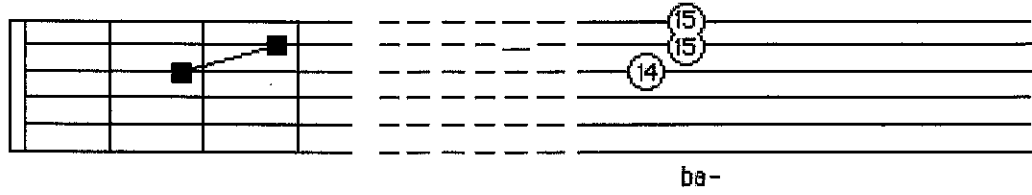

sonra geri çekilir:

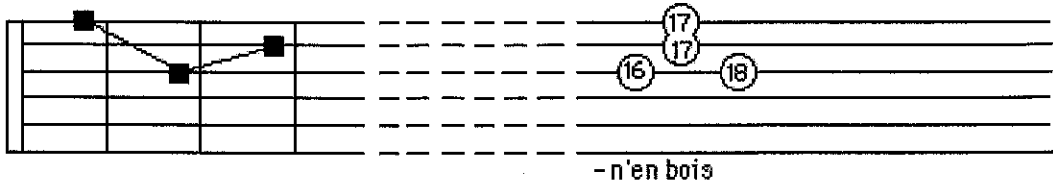

Daha sonra La minör akoru ve değişimiyle birlikte aynı astüs kullanılır. Hemen sonra akorları ve parmakların konumunu vereceğiz. Notaların vuruşu, sağ el ile birlikte, bunların hepsi en ince olanlardan en kalın olanlara doğru gider.

La mineur

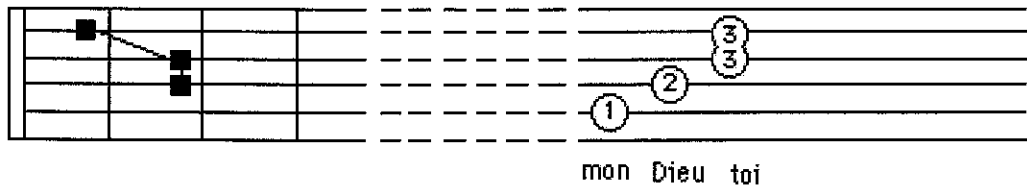

Sesli harfe eşlik etmek için işaret parmağı kaldırılır:

*La minör değiştirilir
(işaret parmağı kaldırılır)*

Mon Dieu toi pas laisser

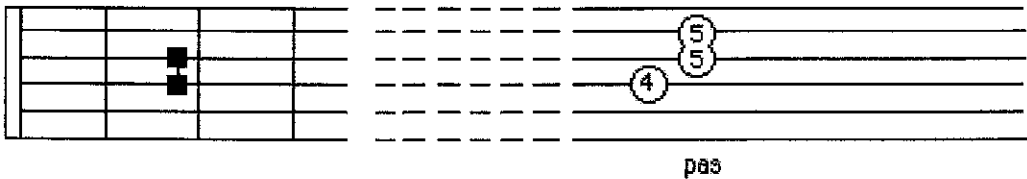

*sonra işaret parmağı tekrar tel
üzerine konur:*

Lai-sser pauv' nèg' a-

Yeni akor deęişimi, böylece sesli harfe vurgu yapılır:

Laisser, pauv' nèg' a- ban- do - nné

-ban-

işaret parmaęı

do - nné

Şimdi yedinci Mi akorunu yapacağız (yedincisi La mineur tonuyla birlikte gider ve melodiye uyar.):

Mi 7°

Mi 7°

J'en-tends cri-er mes frè-r'et sœ-œurs, , là-

○ ○ ⑥ ⑦ ⑧ ⑨ ⑩ ⑪ ⑫ ⑬ ⑭ ⑮ ⑯ ⑰ ⑱ ⑲ ⑳ ㉑ ㉒

② ④ ⑤ ⑥ ⑦ ⑧ ⑨ ⑩ ⑪ ⑫ ⑬ ⑭ ⑮ ⑯ ⑰ ⑱ ⑲ ⑳ ㉑ ㉒

a
a
a
a
a
a
a
a

sol el akoru

sağ el

Four rows of musical notation for the left hand (sol el akoru). Each row shows a chord or interval on a five-line staff, followed by a dashed line and a blank staff for practice.

Sınır Tanımayan Bilgi

2005 yılında kurulan ve iki Fransız bilim adamı tarafından yönetilen kar amacı gütmeyen dernek.
Amaç: Ücretsiz indirilebilir PDF'ler aracılığıyla çizilen bandı kullanarak bilimsel bilgiyi yaymak.
2020 yılında: 40 dilde 565 çeviri yapılmıştır.
500.000'den fazla indirme ile.

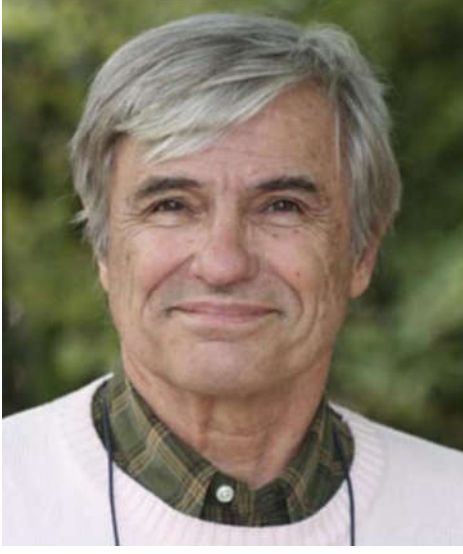

Jean-Pierre Petit



Gilles d'Agostini

Dernek tamamen gönüllülük esasına dayanmaktadır.
Para tamamen çevirmenlere bağışlandı.

Bağış yapmak için ana sayfadaki PayPal düğmesini kullanın:

<http://www.savoir-sans-frontieres.com>

